

AMP – Aircraft Maintenance Program

User guidance

Copyright© 2020 ALASKAR Technologies

Confidential Information:

This document contains the confidential and proprietary information of ALASKAR Technologies.

Disclosure is restricted.

Содержание

1. Введение	3
2. Создание программы ТО ВС	4
3. Редактор программы ТО ВС (AMP).....	6
4. Структура программы AMP.....	8
4.1. Добавление нового компонента в структуру.....	8
4.2. Структура состава комопнента.....	13
4.3. Регистрация состава компонента.....	14
4.4. Регистрация взаимозаменяемости компонента.	19
4.5. Регистрация применимости компонента.....	23
4.6. Обзор окна «Positions».....	28
4.7. Регистрация ТО компонента по наработке и календарю (Treatment)	29
5. Реализация требований ТО в AMP	57
6. Реализация модели ТО в AMP	84
7. Реализация плана в AMP	90
8. POS – AMP MR	98
9. Применимость задач.....	105
10. MRB (Maintenance Review Board) коды.	108

1. Введение

Aircraft Maintenance Program (AMP) программа – это окончательная версия программы технического обслуживания, которая может быть изменена для конкретного семейства самолетов.

Руководство пользователя состоит из девяти разделов: Создание программы ТО ВС, Редактор программы ТО ВС, Структура программы AMP, Реализация требований ТО в AMP, Реализация модели ТО в AMP, Реализации плана в AMP, POS – AMP MR, Применяемость задачи и MRB (Maintenance Review Board) коды.

Раздел «Создание программы ТО ВС» дает пошаговый обзор по созданию нового AMP.

Раздел «Редактор программы ТО ВС» дает вам описание редактора, предварительную версию AMP и о том, как отключить существующий AMP.

Раздел «Обновление структуры программы AMP» состоит из семи пунктов. Здесь вы можете узнать, как добавить новый компонент в структуру, а также получить информацию как создать дерево компонентов, зарегистрировать взаимозаменяемость деталей и его применимость.

Раздел «Реализация модели ТО в AMP» используется для разделения всех существующих задач и их группового выполнения в будущем.

В соответствии с выбранной логической моделью будет отображен план обслуживания, в котором все существующие задачи могут быть распределены в соответствии с моделью обслуживания. Здесь вы можете при необходимости добавлять / удалять любые задачи.

2. Создание программы ТО ВС

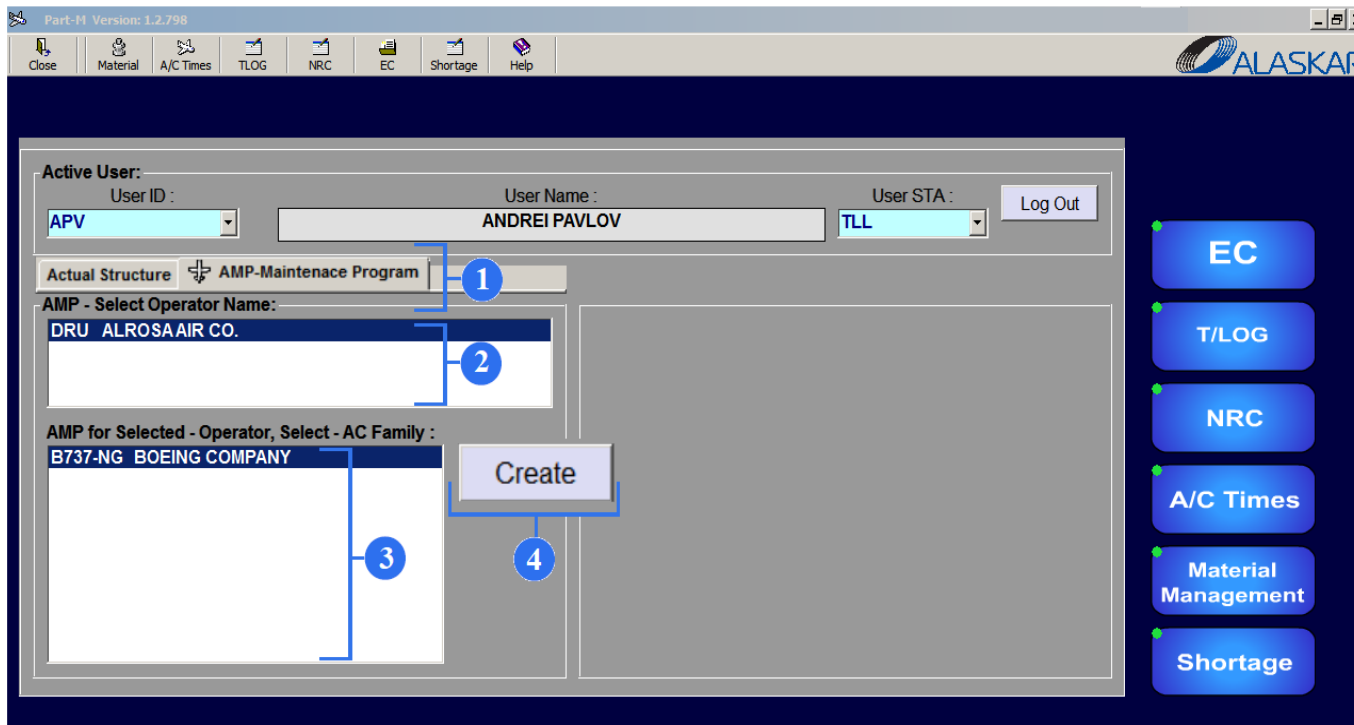

1. Нажмите на вкладку “AMP – Maintenance Program”.
2. Из всего списка выберите имя оператора.
3. Для соответствующего оператора выделите левой кнопкой мышки семейство самолета.
4. Нажмите на кнопку “Create”. Откроется окно «AMP Creating».

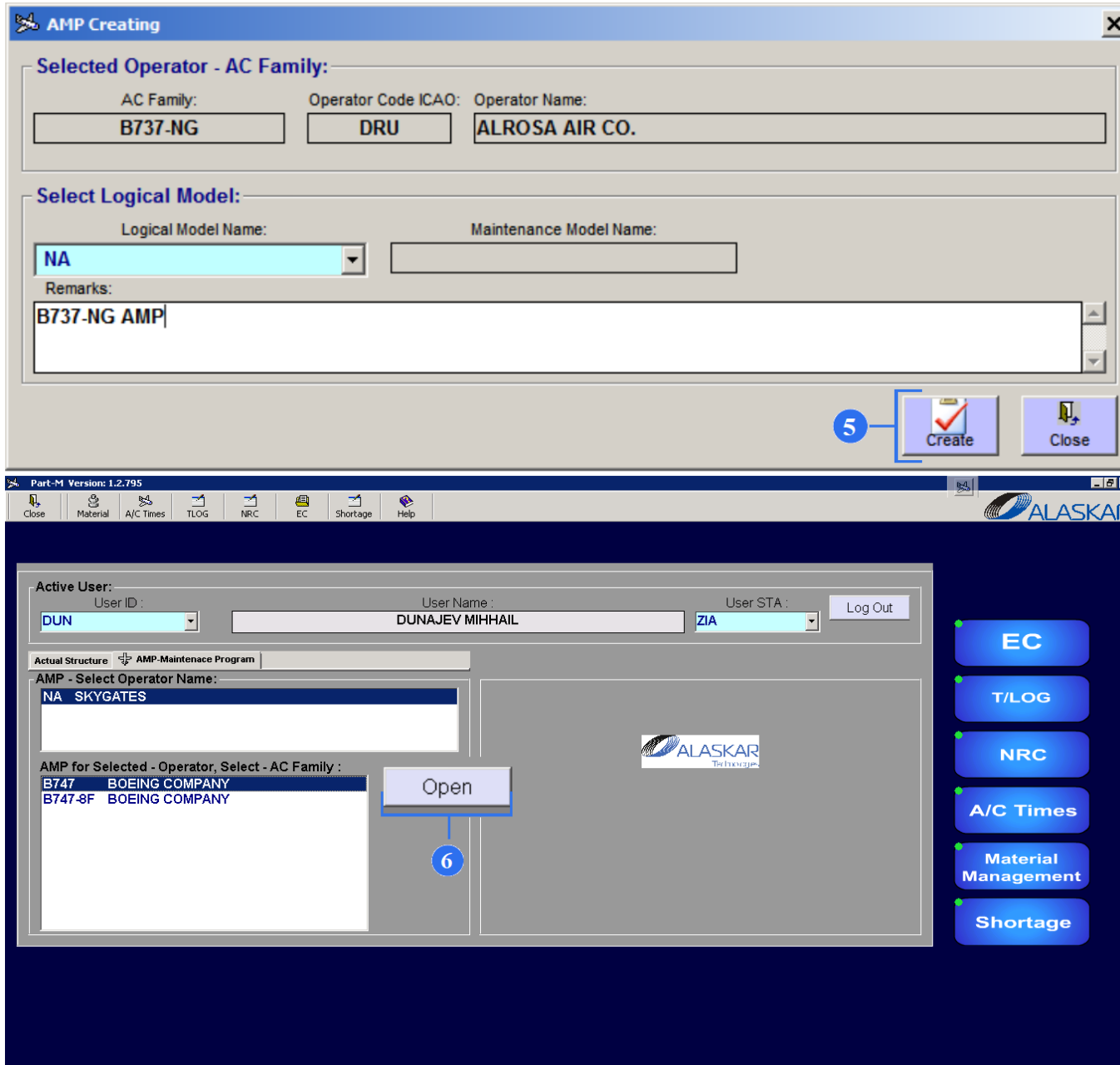

5. Такие поля как «AC Family», «Operator Code ICAO» и «Operator Name» заполняются автоматически. Выберите название модели ТО, при необходимости заполните поле “Remarks” и нажмите на кнопку “Create”.

6. Когда AMP программа будет создана вы сможете открыть ее, используя кнопку “Open”.

3. Редактор программы ТО ВС (AMP)

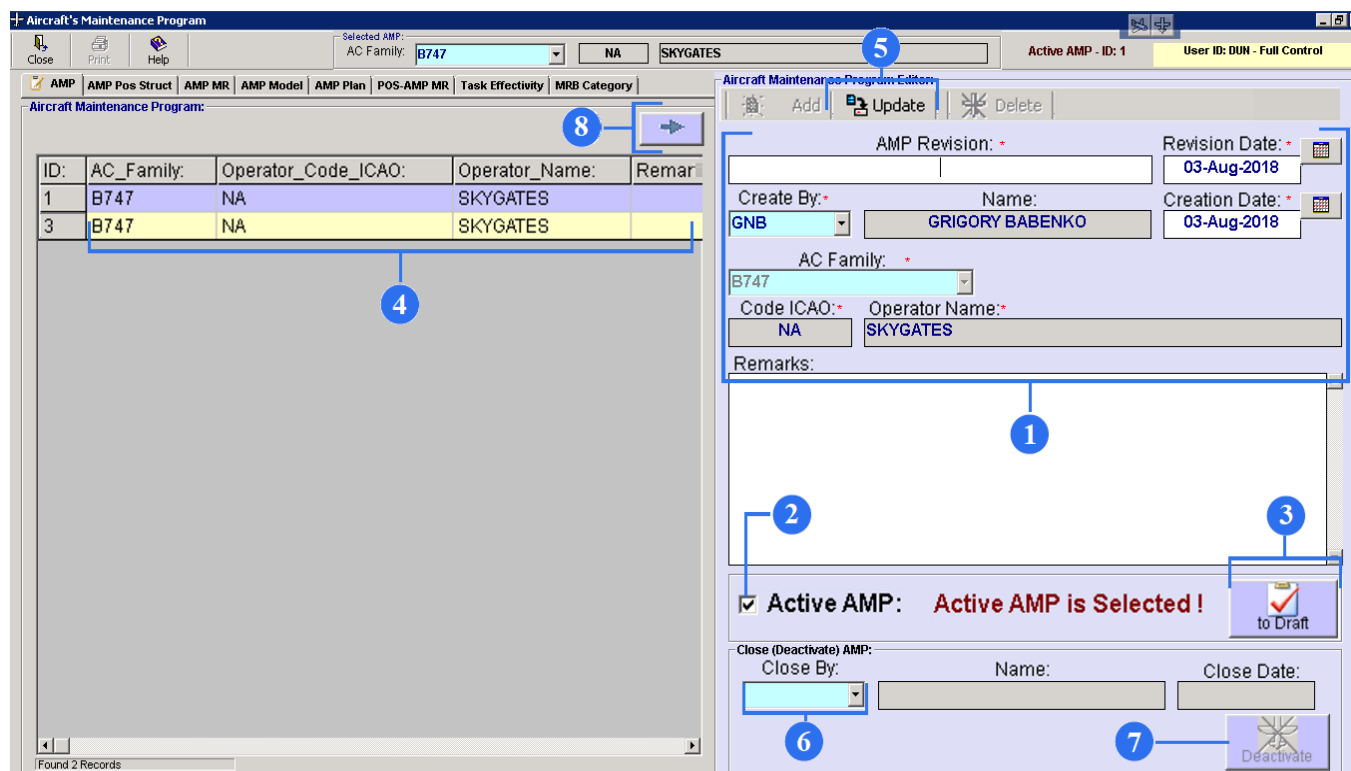

1. После создания AMP, такие поля как “Created By”, “Name”, “Creation Date”, “Code ICAO” and “Operator Name” автоматически заполняются. При необходимости введите данные в поля: “AMP revision”, “Revision Date” and “Remarks”.

2. Галочка в поле «Active AMP» должна быть, когда этот AMP уже используется для определенного семейства самолетов.

3. Если вы хотите создать копию AMP, нажмите на кнопку “to Draft”.

Предварительный вид AMP обычно используется, когда AMP уже активен для определенного семейства самолетов, и вы не можете применить его для другого семейства самолетов. Когда вы создаете черновик, вся программа технического обслуживания будет скопирована, а затем ее можно будет изменить и активировать для другого семейства самолетов.

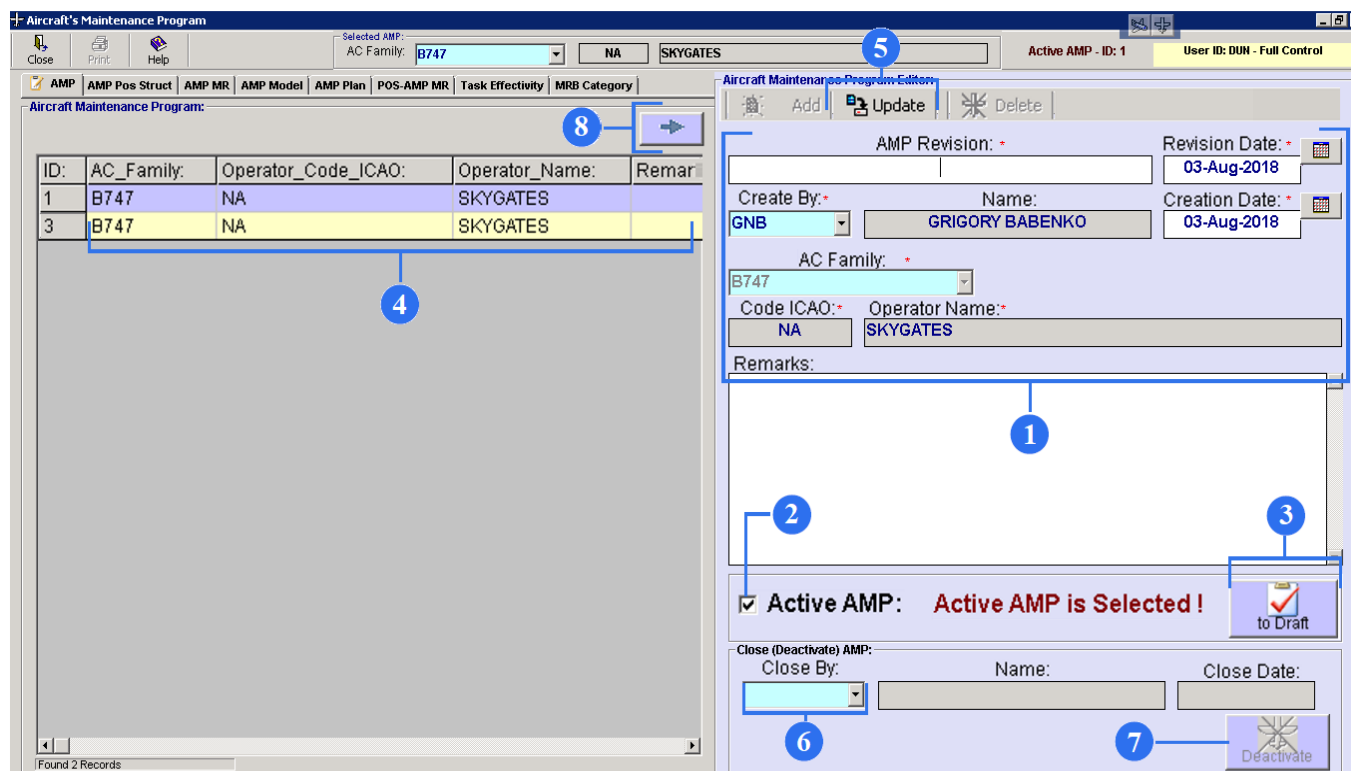

4. Черновой вариант AMP в списке обозначен желтым цветом.

5. Если добавили данные в AMP редактор (к примеру, изменили ревизию AMP), нажмите на кнопку "Update", чтобы сохранить изменения.

6. Чтобы отключить AMP, введите свой ID в поле "Close By". Имя и дата отключения появятся автоматически.

7. Нажмите на "Deactivate" и соответствующий AMP будет удален.

8. Кликните на кнопку со стрелочкой чтобы открыть или закрыть AMP редактор.

4. Структура программы AMP

4.1. Добавление нового компонента в структуру.

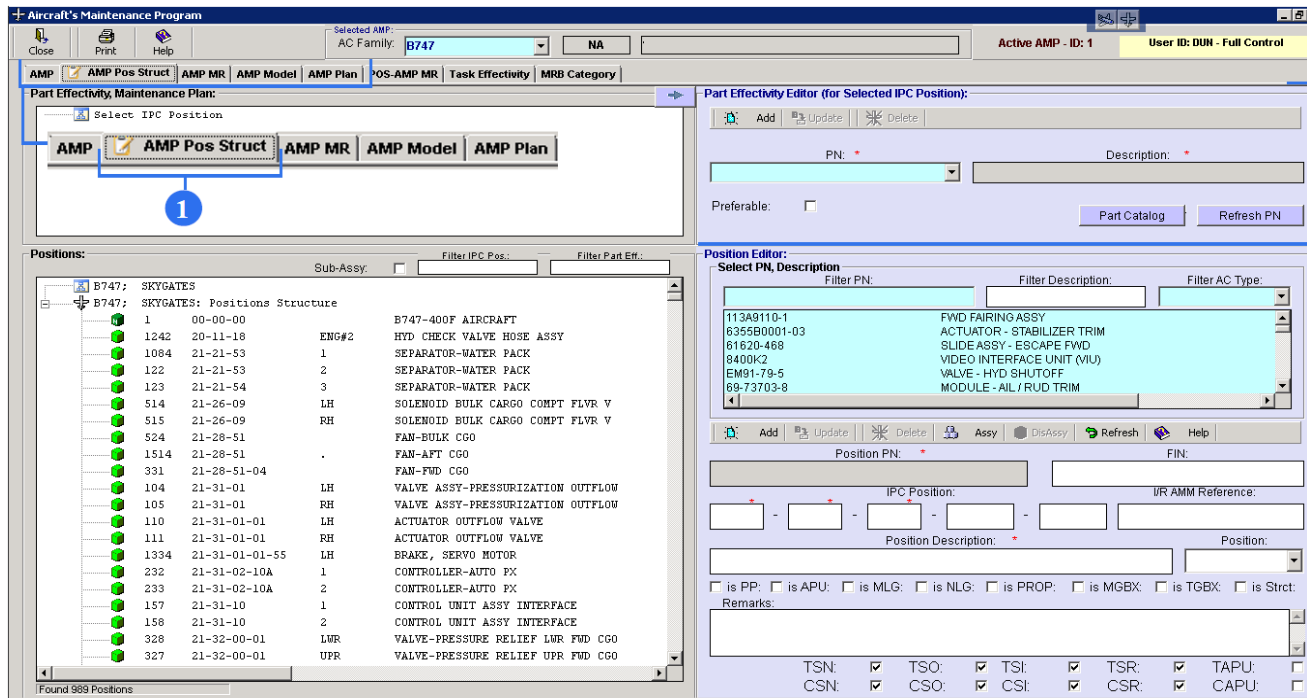

1. Нажмите на вкладку «AMP Pos Struct».

«AMP Pos Struct» редактор делится на две части: «Part Effectivity Editor (для выбранной позиции IPC) (на рисунке это 2 пункт) and «Position Editor» (на рисунке это 3 пункт).

Переходим к пункту №3.

Position Editor:

Select PN, Description

Filter PN: [] Filter Description: [] Filter AC Type: []

113A9110-1	FWD FAIRING ASSY
6355B0001-03	ACTUATOR - STABILIZER TRIM
61620-468	SLIDE ASSY - ESCAPE FWD
8400K2	VIDEO INTERFACE UNIT (VIU)
EM91-79-5	VALVE - HYD SHUTOFF
69-73703-8	MODULE - AIL / RUD TRIM

Add Update Delete Assy DisAssy Refresh Help

Position PN: * **750399-3** FIN: []

IPC Position: [] - [] - [] - [] - [] I/R AMM Reference: []

Position Description: * **SEPARATOR-WATER PACK** Position: []

is PP: is APU: is MLG: is NLG: is PROP: is MGBX: is TGBX: is Strct:

Remarks: []

TSN: TSO: TSI: TSR: TAPU:
CSN: CSO: CSI: CSR: CAPU:

3.1. Чтобы добавить новый компонент в структуру, вам следует найти его из всего списка (смотри рисунок пункт 3.4) используя фильтр “Filter PN”.

3.2. Также вы можете использовать фильтр “Filter Description” чтобы найти новый компонент.

3.3. Фильтр “Filter AC Type” может помочь вам найти новый компонент.

3.4. Список всех этих компонентов представляет собой базу данных компонентов с их номерами деталей и описаниями, которые автоматически берутся из подмодуля «Material Management» модуля «Part – M». Выделите и дважды щелкните соответствующий номер детали компонента.

Если вы не можете найти номер детали компонента, вы должны ввести данные компонента в подмодуль «Material Management» и сохранить эту информацию. Затем вы можете снова использовать фильтры 3.1, 3.2 или 3.3, чтобы найти соответствующий номер детали компонента и добавить его в структуру.

Position Editor:

Select PN, Description

Filter PN: Filter Description: Filter AC Type:

113A9110-1	FWD FAIRING ASSY
6355B0001-03	ACTUATOR - STABILIZER TRIM
61620-468	SLIDE ASSY - ESCAPE FWD
8400K2	VIDEO INTERFACE UNIT (VIU)
EM91-79-5	VALVE - HYD SHUTOFF
69-73703-8	MODULE - AIL / RUD TRIM

Add Update Delete Assy DisAssy Refresh Help

Position PN: * FIN:

IPC Position: - - - - I/R AMM Reference:

Position Description: * Position:

is PP: is APU: is MLG: is NLG: is PROP: is MGBX: is TGBX: is Strct:

Remarks:

TSN: TSO: TSI: TSR: TAPU:
 CSN: CSO: CSI: CSR: CAPU:

3.5. Поле «Position P/N» и «Description» заполняются автоматически. Введите IPC Position (номер в соот IPC). Используйте “FIN” и “I/R AMM Reference”, чтобы внедрить дополнительную информацию, здесь FIN – это functional item number, I/R – installation and removal (монтаж, демонтаж). Также, не забудьте выбрать расположение компонента в поле «Position»

3.6. Выберите состав сборки компонента, поставив в соответствующем поле галочку, где:

- PP is Power Plant – Силовая установка.
- APU is Auxiliary Power Unit - ВСУ.
- MLG is Main Landing Gear – Основная стойка шасси.
- NLG is Nose Landing Gear – носовая стойка шасси.
- PROP is propeller – Турбовинтовой двигатель.
- MGBX is Main Gear Box – основная коробка приводов.
- TGB – Tail Gear Box – механизм перекладки стабилизатора.
- Strct – Structure - конструкция.

Position Editor:

Select PN, Description

Filter PN: Filter Description: Filter AC Type:

113A9110-1	FWD FAIRING ASSY
6355B0001-03	ACTUATOR - STABILIZER TRIM
61620-468	SLIDE ASSY - ESCAPE FWD
8400K2	VIDEO INTERFACE UNIT (VIU)
EM91-79-5	VALVE - HYD SHUTOFF
69-73703-8	MODULE - AIL / RUD TRIM

Add Update Delete Assy DisAssy Refresh Help

Position PN: * 750399-3 FIN:

IPC Position: I/R AMM Reference:

Position Description: * SEPARATOR-WATER PACK Position:

is PP: is APU: is MLG: is NLG: is PROP: is MGBX: is TGBX: is Strct:

Remarks:

TSN: TSO: TSI: TSR: TAPU:
CSN: CSO: CSI: CSR: CAPU:

Рассмотрим этот пункт на примере ВСУ.

У ВСУ есть своя позиция IPC. Вы вводите IPC позицию АПУ в соответствии с п. 3.5. и обязательно поставить галочку в поле АПУ. Далее вводим IPC позицию коробки приводов, и также ставим галочку "АПУ", показывающее принадлежность к ВСУ.

3.7. Введите любые примечания. Заполненное поле «Remarks» будет отображаться в отчете «Aircraft Configuration Report»

Position Editor:

Select PN, Description

Filter PN: Filter Description: Filter AC Type:

113A9110-1	FWD FAIRING ASSY	
6355B0001-03	ACTUATOR - STABILIZER TRIM	
61620-468	SLIDE ASSY - ESCAPE FWD	
8400K2	VIDEO INTERFACE UNIT (VIU)	
EM91-79-5	VALVE - HYD SHUTOFF	
69-73703-8	MODULE - AIL / RUD TRIM	

Add Update Delete Assy DisAssy Refresh Help

Position PN: * 750399-3 FIN:

IPC Position: I/R AMM Reference:

Position Description: * SEPARATOR-WATER PACK Position:

is PP: is APU: is MLG: is NLG: is PROP: is MGBX: is TGBX: is Strct:

Remarks:

TSN: TSO: TSI: TSR: TAPU:
 CSN: CSO: CSI: CSR: CAPU:

3.8. Отметьте поля времени начала обслуживания компонентов. Выбранное время будет отображаться в подмодуле “Actual”.

- TSN – Time since new – новый
- TSO – Time since overhaul – время после кап ремонта
- TSI – Time since installation – время после установки
- TSR – Time since repair – время после ремонта
- TAPU – APU time -время работы ВСУ
- CSN – Cycles since new – новые
- CSO – Cycles since overhaul циклы после кап ремонта
- CSI – Cycles since installation – циклы после установки
- CSR – Cycles since repair – циклы после ремонта
- CAPU – APU cycles – циклы работы ВСУ

3.9. Чтобы сохранить данные нажмите “ADD”.

4.2. Структура состава компонента

EXAMPLE

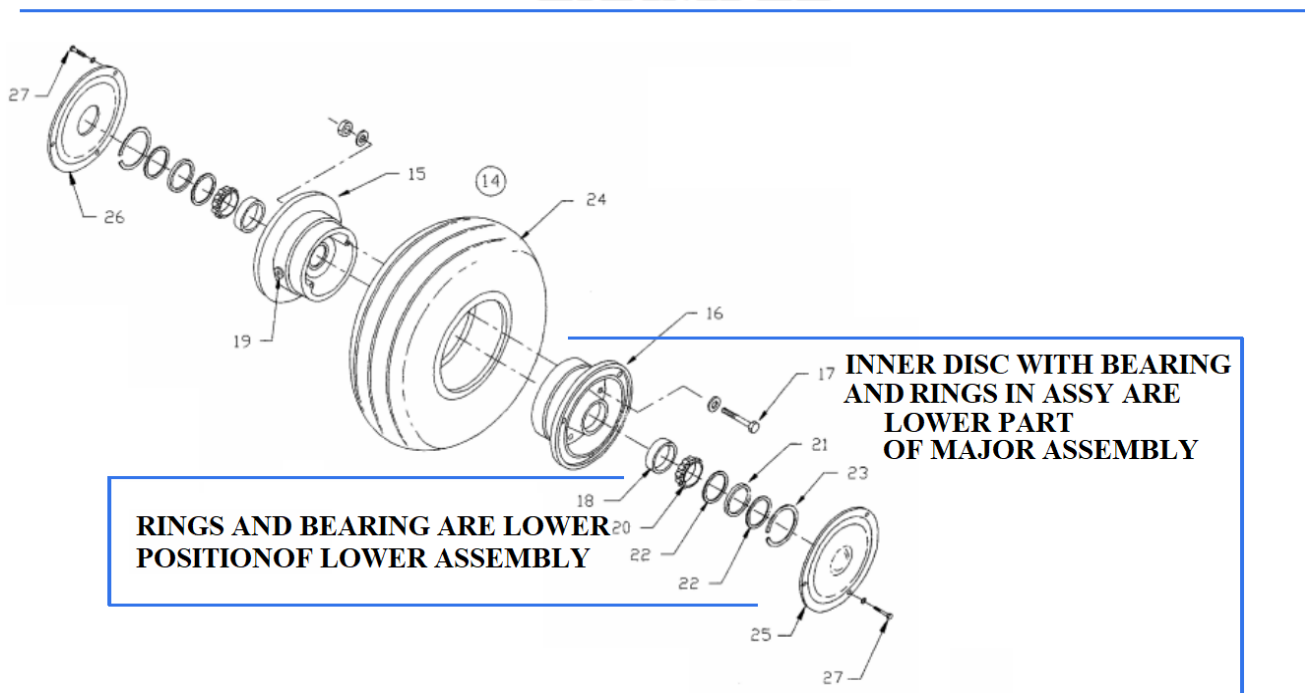

Программа поддерживает трехуровневую структуру составных частей в IPC позиции для регистрации компонентов. Состав компонента состоит из следующих позиций:

- NA – Not an Assembly (single position) – сборочная единица
- MA – Major Assembly (upper level of Assembly) – основной узел (верхний уровень);
- LP – Lower Part of Major Assembly (second level of assembly) – детали основного узла (второй уровень сборки);
- LA - Lower Assembly of Major Assembly (second level of assembly) – детали основного узла (второй уровень сборки);
- LPLA – Lower Part of Lower Assembly (third level of assembly) – изделия деталей основного узла (третий уровень сборки).

4.3. Регистрация состава компонента

The screenshot displays the 'Aircraft's Maintenance Program' software interface. The top menu bar includes 'Close', 'Print', and 'Help'. The main window is divided into several panes:

- Top Panel:** Shows 'Selected AMP: B747', 'AC Family: NA', and 'SKYGATES'. It also indicates 'Active AMP - ID: 1' and 'User ID: DUN - Full Control'.
- Part Effectivity, Maintenance Plan:** A pane on the left with a 'Select IPC Position' button.
- Part Effectivity Editor (for Selected IPC Position):** A central pane with fields for 'PN' and 'Description', a 'Preferable' checkbox, and buttons for 'Part Catalog' and 'Refresh PN'.
- Positions:** A tree view on the left showing a hierarchy for 'B747: SKYGATES: Positions Structure'. It lists various components like 'HYD CHECK VALVE HOSE ASSY', 'VALVE - WING ANTI-ICE', etc., with their respective positions and engine numbers.
- Position Editor:** A pane on the right with a 'Select PN, Description' list, 'Filter PN', 'Filter Description', and 'Filter AC Type' fields. It includes buttons for 'Add', 'Update', 'Delete', 'Assy', 'DisAssy', 'Refresh', and 'Help'. Below this are fields for 'Position PN', 'FIN', 'IPC Position', and 'I/R AMM Reference'. A 'Position Description' field and a 'Position' dropdown are also present. At the bottom, there are checkboxes for various codes: TSN, TSO, TSI, TSR, TAPU, CSN, CSO, CSI, CSR, CAPU.

1. Чтобы создать сборку, необходимо работать с редактором «Position Editor».

Для примера будем использовать бортовой самописец (FDR) с подводным маяком-локатором в качестве детали основного узла FDR.

Position Editor: Main Assy Substitution - 4

Select PN, Description

Filter PN: Filter Description: Filter AC Type:

2100-4043-00	RECORDER - FLIGHT DATA	31	B737-CL
2100-4045-22	RECORDER - FLIGHT DATA	31	B737-NG
233A3211-1	MODULE VOICE RECORDER	23	B737-NG
82370001-003	RECORDER INSTL, COCKPIT VOICE		Q300
93A100-80	RECORDER, COCKPIT VOICE		Q300
93A152-20	PANEL - COCKPIT VOICE RECORDER	23	B737-CL
980-4700-001	RECORDER - FLIGHT DATA	31	B737-CL

Position PN: * FIN:

IPC Position: * - - - I/R AMM Reference:

Position Description: * Position:

is PP:
 is APU:
 is MLG:
 is NLG:
 is PROP:
 is MGBX:
 is TGBX:
 is Strct:

Remarks:

TSN:
 TSO:
 TSI:
 TSR:
 TAPU:

CSN:
 CSO:
 CSI:
 CSR:
 CAPU:

1.1. Используйте «Filter PN», «Filter Description», «Filter AC Type» чтобы найти FDR.

1.2. Из всего списка компонентов выберите FDR и дважды кликните на строчку.

1.3. Поле «Position PN» заполняется автоматически. Введите номер IPC позиции.

1.4. По необходимости введите FIN номер и ссылку AMM на монтаж/демонтаж компонента.

1.5. Внесите название компонента.

1.6. Используйте поле «Remark» и фильтры как дополнительную информацию.

1.7. Отметьте поля времени начала обслуживания компонентов. Выбранное время будет отображаться в подмодуле «Actual».

1.8. Нажмите на «Add» сохранить данные компонента.

The screenshot displays the Aircraft Maintenance Program (AMP) software interface. The top menu bar includes options like Close, Print, and Help. The main window is divided into several sections:

- Part Effectivity, Maintenance Plan:** A table listing parts with their effectivity dates and descriptions.

Part No.	Effectivity	Description	Preferable
S144	2100-4043-00	RECORDER - FLIGHT DATA	Preferable: Y
S145	980-4700-001	RECORDER - FLIGHT DATA	Preferable:
S146	2100-4045-22	RECORDER - FLIGHT DATA	Preferable:
S147	980-4700-042	RECORDER FLIGHT DATA	Preferable:
S148	AP41117101	RECORDER FLIGHT DATA	Preferable:
- Positions:** A list of aircraft positions. Position 3003 is highlighted with a blue circle and the number '2'.

Position No.	Effectivity	Position	Description
279	30-41-01-01A	LH	UNIT-WINDOW HEAT CTRL FWD
280	30-41-01-01A	RH	UNIT-WINDOW HEAT CTRL FWD
1617	30-71-03		WATER HEATER
892	31-12-11-48	AJ	MODULE-FIRE EXT ENG APU
3003	31-21-3-a		RECORDER - FLIGHT DATA
894	31-25-00	F/O	CLOCK -FIRST OFFICER
893	31-25-00-02	CAPT	CLOCK -CAPTAIN
282	31-35-01-02A		UNIT-ACHS DATA MANAGEMENT
281	31-35-02		RECORDER-QUICK ACCESS
1266	31-35-02		OPTICAL DISK
1517	31-41-06	18R	LOAD SENSOR
1345	31-41-51	RH APT	INCLINOMETR
1344	31-41-51	RH FWD	INCLINOMETR
1594	31-51-00	A14	PRINTED CIRCUIT ASSY
- Part Effectivity Editor (for Selected IPC Position):** A form for editing part effectivity. It includes fields for Part No. (PN), Description, and Preferable status. Buttons for Part Catalog and Refresh PN are present.
- Position Editor:** A detailed editor for the selected position. It shows a list of parts with filters for Description (set to 'recorder') and AC Type. The selected part is 2100-4043-00. Below the list, there are fields for Position PN (2100-4043-00), IPC Position (31-21-3-a), and Position Description (RECORDER - FLIGHT DATA). There are also checkboxes for various status flags like PP, APU, MLG, etc.

2. Вы можете видеть созданный компонент как позицию верхнего уровня в списке экрана «Positions».

Следующим шагом является создание компонента Under Water Locator Transmitter (передатчика подводного локатора) в качестве детали основного узла FDR.

Для создания состава необходимо работать с редактором «Position Editors».

Position Editor: Assy Substitution - 2

Select PN, Description

Filter PN: Filter Description: Filter AC Type:

1290M18P01	VALVE UNDER COWL COOLING AIR	UNK	B747-400F
DK100	BEACON - UNDERWATER LOCATOR	23	B737-NG
DK120	BEACON - UNDERWATER LOCATOR	23	B747-400F
ELP362DS	BEACON, UNDERWATER LOCATOR		B747-400F
HS3701	LIFE VEST-PASSENGER ONE UNDER EACH SEAT	25	B737-NG

Position PN: * FIN:

IPC Position: - - - -

I/R AMM Reference:

Position Description: * Position:

is PP: is APU: is MLG: is NLG: is PROP: is MGBX: is TGBX: is Strct:

Remarks:

TSN: TSO: TSI: TSR: TAPU:
CSN: CSO: CSI: CSR: CAPU:

3. Используйте один из фильтров и найдите Underwater Locator Transmitter. Выделите его левой кнопкой мышки.

4. Нажмите на вкладку "Assy", чтобы открыть окно.

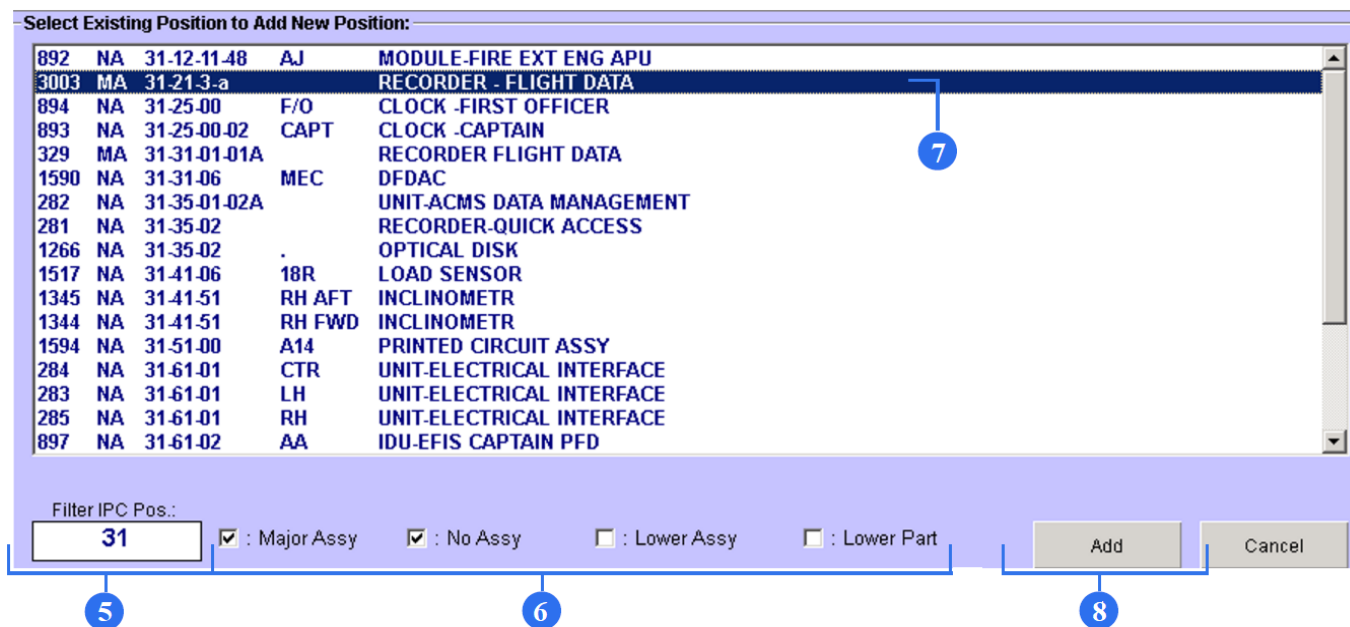

5. Используйте фильтра «Filter IPC Pos» чтобы быстро найти соответствующий FDR.

6. Поставьте галочку “No Assy”.

7. Выделите строку.

8. Нажмите «Add».

9. Будет добавлена новая указанная позиция Underwater Locator Transmitter (ULT). Система создаст связь между выбранной позицией FDR и вновь добавленной позицией ULT.

Статус позиции FDR будет изменен с NA - Not an Assembly на MA - Major Assy. Статус позиции ULE будет сохранен как LP - Lower Part Major Assembly.

Вид позиций IPC на экране изменится соответственно.

4.4. Регистрация взаимозаменяемости компонента.

Если у выбранного компонента зарегистрирована взаимозаменяемость в подмодуле «Material Management» кнопка «Substitution» будет активной.

The screenshot displays the Aircraft's Maintenance Program (AMP) interface. The top navigation bar includes 'Close', 'Print', and 'Help' buttons. The main window is titled 'Part Effectivity Maintenance Plan' and contains several panes:

- Part Effectivity Editor (for Selected IPC Position):** This pane on the right allows for adding, updating, or deleting parts. It features fields for 'PN' (Part Number) and 'Description', a 'Preferable' checkbox, and buttons for 'Part Catalog' and 'Refresh PN'.
- Positions:** A tree view on the left shows the 'SKYGATES' structure, listing various components like 'HYD CHECK VALVE HOSE ASSY', 'VALVE - WING ANTI-ICE', and 'SEPARATOR-WATER PACK'.
- Position Editor:** This pane on the right is used for selecting and defining parts. It includes a 'Select PN, Description' list with filters for 'Filter PN', 'Filter Description', and 'Filter AC Type'. Below this are fields for 'Position PN', 'FIN', 'IPC Position', and 'I/R AMM Reference'. A 'Position Description' field and a 'Position' dropdown are also present. At the bottom, there are checkboxes for various part types (e.g., 'is PP', 'is APU', 'is MLG', etc.) and a 'Remarks' text area.

A red circle with the number '1' highlights the 'Position Editor' pane, indicating the focus of the instruction.

1. Если необходимо зарегистрировать взаимозаменяемость компонента, работай с редактором «Position Editor»

Position Editor: Lower Part Substitution - 2

Select PN, Description

Filter PN: Filter Description: Filter AC Type:

5A3265-2	ASPIRATOR
21SN04-226A	SWITCH - OIL DIFF PRESSURE
224-2277-501	DOOR ASSY
3A103-0003-01-1	SEAT-SECOND OBSERVER
417U6012-312	EARPIECE ASSY
799700-1	STARTER VALVE

Add Update Delete Assy DisAssy Refresh Help

Position PN: * FIN:

IPC Position: * - - - - I/R AMM Reference:

Position Description: * Position:

is PP: is APU: is MLG: is NLG: is PROP: is MGBX: is TGBX: is Strct:

Remarks:

TSN: TSO: TSI: TSR: TAPU:
CSN: CSO: CSI: CSR: CAPU:

2. Используйте фильтры «Filter PN», «Filter Description» или «Filter AC Type», чтобы найти партийный номер компонента.

3. Из всего списка выберите соответствующий компонент и выделите его.

4. Нажмите “Substitution” кнопку.

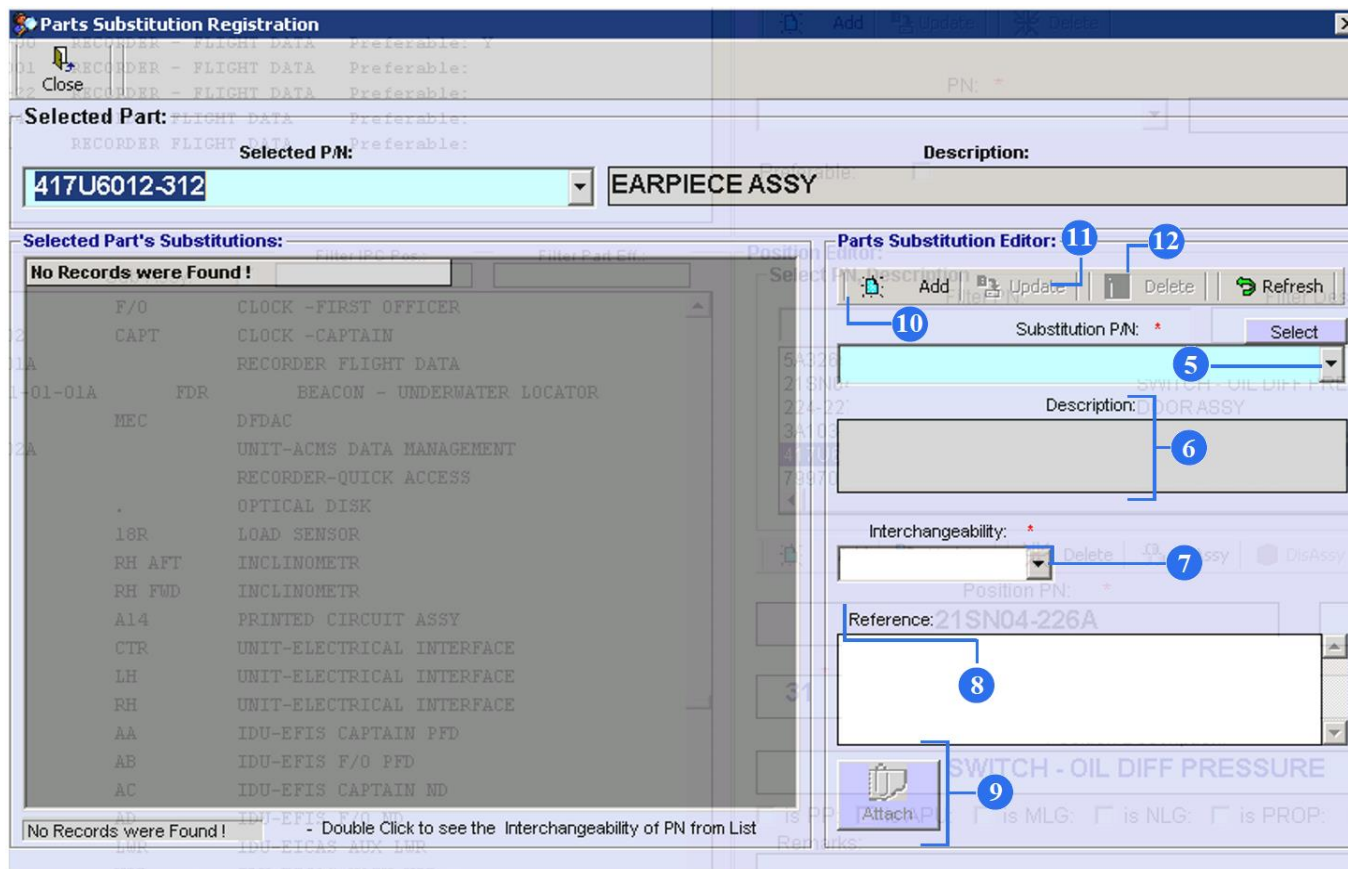

5. Выберите номер детали из поля со списком, который вы хотите зарегистрировать как альтернативный.

Обратите внимание, что оба номера детали уже должны быть зарегистрированы в системе (в подмодуле «Material Management»)

6. Название компонента заполнится автоматически.

7. Выберите тип взаимозаменяемости.

8. Используйте поле «Reference» для ввода любых ссылок или примечаний.

9. Если нужно прикрепить документы, нажмите кнопку «Attach» и добавьте файлы.

10. Когда все необходимые поля заполнены, нажмите «Add».

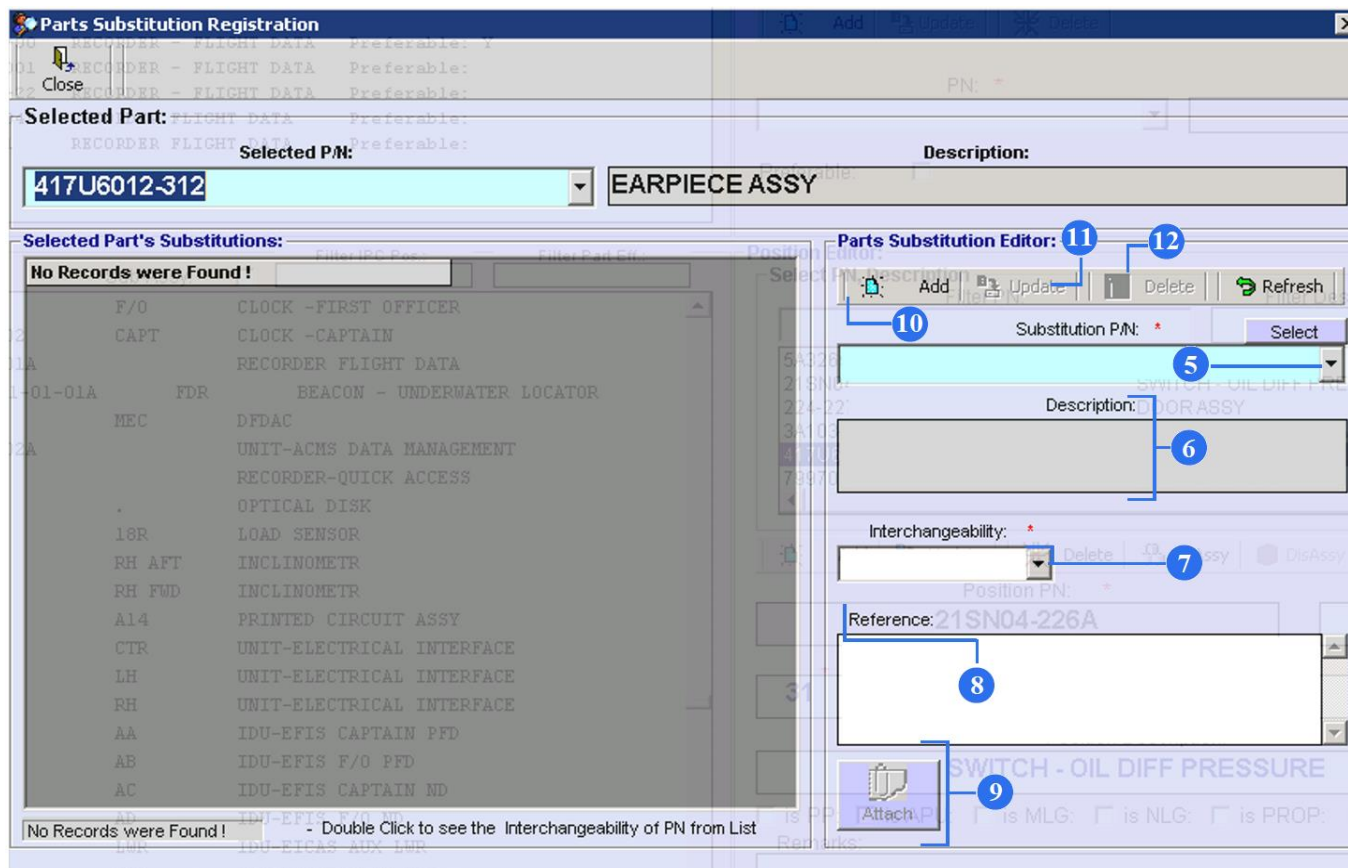

8. Чтобы обновить какие-либо данные, выберите номер детали в левой части окна, измените или добавьте необходимую информацию и нажмите кнопку «Update».

9. Чтобы удалить устаревшую или неправильную замену, выделите ее из списка «Selected Part's Substitutions» и нажмите кнопку «Refresh».

4.5. Регистрация применимости компонента

The screenshot displays the 'Aircraft's Maintenance Program' interface. At the top, it shows the selected aircraft family as 'B747' and the user as 'DUN - Full Control'. The main area is divided into several sections:























- Part Effectivity Maintenance Plan:** Shows a selected part with PN 1856 and description 'VALVE-LDG GEAR SELECTOR'.
- Positions:** A list of aircraft positions. The first few rows are:

Position ID	Sub-Assy	Part Description
901	31-61-03	RH PNL-ELECT FLT INSTR CTRL (DCP-7000)
906	31-61-05	PANEL ASSY-EICAS DISPLAY SELRCT CTRL
1316	32-11-00	WLG LH WLG LH
1319	32-11-00	WLG RH WLG RH
1296	32-11-02	RH WLG GAUGE PRESSURE
907	32-11-20	LH ACTUATOR-WG TRUCK POSITING
908	32-11-20	RH ACTUATOR-WG TRUCK POSITING
909	32-11-24	RH VALVE-WG TRCK PSN PX RTN
1601	32-11-29-01	LH WLG RELIEF VALVE
1329	32-11-29-01	RH WLG RELIEF VALVE
1317	32-13-00	BLG LH BLG LH
1318	32-13-00	BLG RH BLG RH
1325	32-13-15-02A	RH BLG TILT ACTUATOR
910	32-13-16	LH VALVE-BG TRCK PSN PRES RTN
911	32-13-16	RH VALVE-BG TRCK PSN PRES RTN
1143	32-13-17	LH SWIVEL BLG
1145	32-13-17	RH SWIVEL BLG
1279	32-21-01	COVER ASSY
854	32-21-02	NLG BUILDUP ASSY - (NLG)
913	32-31-63	LH VALVE-LDG GEAR SELECTOR
912	32-31-63	RH VALVE-LDG GEAR SELECTOR
914	32-32-01	LH ACTUATOR-WING GEAR RETRACT
915	32-32-01	RH ACTUATOR-WING GEAR RETRACT
- Part Effectivity Editor (for Selected IPC Position):** Shows the selected part number '366-215-313-0' and a description field.
- Position Editor:** Shows the selected position '36610-3' and its description 'VALVE-LDG GEAR SELECTOR'. It also includes a list of part numbers and descriptions for selection, such as '5A3265-2 ASPIRATOR' and '21SN04-226A SWITCH - OIL DIFF PRESSURE'.

1. На экране «Aircraft's Maintenance Program» работайте с окном «Positions».

Positions:

Sub-Assy: Filter IPC Pos.: Filter Part Eff.:

	901	31-61-03	RH	PNL-ELECT FLT INSTR CTRL (DCP-7000)
	906	31-61-05		PANEL ASSY-EICAS DISPLAY SELRCT CTRL
	1316	32-11-00	WLG LH	WLG LH
	1319	32-11-00	WLG RH	WLG RH
	1296	32-11-02	RH WLG	GAUGE PRESSURE
	907	32-11-20	LH	ACTUATOR-WG TRUCK POSITING
	908	32-11-20	RH	ACTUATOR-WG TRUCK POSITING
	909	32-11-24	RH	VALVE-WG TRCK PSN PX RTN
	1601	32-11-29-01	LH WLG	RELIEF VALVE
	1329	32-11-29-01	RH WLG	RELIEF VALVE
	1317	32-13-00	BLG LH	BLG LH
	1318	32-13-00	BLG RH	BLG RH
	1325	32-13-15-02A	RH BLG	TILT ACTUATOR
	910	32-13-16	LH	VALVE-BG TRCK PSN PRES RTN
	911	32-13-16	RH	VALVE-BG TRCK PSN PRES RTN
	1143	32-13-17	LH	SWIVEL BLG
	1145	32-13-17	RH	SWIVEL BLG
	1279	32-21-01		COVER ASSY
	854	32-21-02	NLG	BUILDUP ASSY - (NLG)
	913	32-31-63	LH	VALVE-LDG GEAR SELECTOR
	912	32-31-63	RH	VALVE-LDG GEAR SELECTOR
	914	32-32-01	LH	ACTUATOR-WING GEAR RETRACT
	915	32-32-01	RH	ACTUATOR-WING GEAR RETRACT

2. Из всего списка выберите строку соответствующей позиции IPC.

Part Effectivity, Maintenance Plan:

Part Effectivity: 1556 36610-3 VALVE-LDG GEAR SELECTOR Preferable: Y 3

Part Maintenance Plan:

Positions:

Sub-Assy: Filter IPC Pos.: Filter Part Eff.:

	910	32-13-16	LH	VALVE-BG TRCK PSN PRES RTN
	911	32-13-16	RH	VALVE-BG TRCK PSN PRES RTN
	1143	32-13-17	LH	SWIVEL BLG
	1145	32-13-17	RH	SWIVEL BLG
	1279	32-21-01		COVER ASSY
	854	32-21-02	NLG	BUILDUP ASSY - (NLG)
	913	32-31-63	LH	VALVE-LDG GEAR SELECTOR
	912	32-31-63	RH	VALVE-LDG GEAR SELECTOR
	914	32-32-01	LH	ACTUATOR-WING GEAR RETRACT
	915	32-32-01	RH	ACTUATOR-WING GEAR RETRACT
	916	32-32-02	LH	VALVE-WG DOOR OPERATED SEQ
	917	32-32-02	RH	VALVE-WG DOOR OPERATED SEQ

3. В окне “Part Effectivity, Maintenance Plan” вы сможете увидеть то, что выделили в окне «Positions». (под заголовком «Part Effectivity»).

Part Effectivity Editor (for Selected IPC Position):

Buttons: Add (8), Update, Delete

PN: * (9) Description: * (5)

Preferable: (7) (4) (5) Part Catalog (6) Refresh PN (10)

Position Editor:

Select PN, Description

Filter PN: Filter Description: Filter AC Type:

5A3265-2	ASPIRATOR
21SN04-226A	SWITCH - OIL DIFF PRESSURE
224-2277-501	DOOR ASSY
3A103-0003-01-1	SEAT-SECOND OBSERVER
417U6012-312	EARPIECE ASSY
799700-1	STARTER VALVE

Buttons: Add, Update, Delete, Assy, DisAssy, Refresh, Help

Position PN: * FIN:

4. Выберите номер детали компонента из поля со списком «PN» в редакторе «Part Effectivity Editor».

5. Название детали появится автоматически.

6. Если вы не можете найти номер детали компонента, вы должны ввести данные компонента в подмодуль «Material Management» и сохранить эту информацию. Чтобы попасть в подмодуль «Material Management», нажмите кнопку «Part Catalog».

7. Поставьте галочку 'Preferable' field, если новый зарегистрированный компонент предпочтительнее старого зарегистрированного.

8. Кликните «Add» для сохранения.

9. Чтобы обновить или удалить какие-либо действующие части, нажмите кнопку «Update» или «Delete».

10. Чтобы сбросить все введенные данные, нажмите кнопку «Refresh PN».

Part Effectivity, Maintenance Plan:

Part Effectivity:					
	1556	36610-3	VALVE-LDG GEAR SELECTOR	Preferable:	
	5151	366-215-313-0	????????????	Preferable: Y	

Part Maintenance Plan:

Positions:

Sub-Assy: Filter IPC Pos.: Filter Part Eff.:

910	32-13-16	LH	VALVE-BG TRCK PSN PRES RTN
911	32-13-16	RH	VALVE-BG TRCK PSN PRES RTN
1143	32-13-17	LH	SWIVEL BLG
1145	32-13-17	RH	SWIVEL BLG
1279	32-21-01		COVER ASSY
854	32-21-02	NLG	BUILDUP ASSY - (NLG)
913	32-31-63	LH	VALVE-LDG GEAR SELECTOR
912	32-31-63	RH	VALVE-LDG GEAR SELECTOR
914	32-32-01	LH	ACTUATOR-WING GEAR RETRACT
915	32-32-01	RH	ACTUATOR-WING GEAR RETRACT

11. В окне “Part Effectivity, Maintenance Plan” вы можете отслеживать 2 номера детали с одинаковой применимостью (под заголовком «Part Effectivity»). Может быть предпочтительным только один номер детали. В редакторе «Part Effectivity Editor» вы можете изменить предпочтение.

4.6. Обзор окна «Positions»

Positions: Filter IPC Pos.: Filter Part Eff.:

	ID	IPC	Sub-Asy:	Component Name
	1129	35-31-00	STA384LH	PORTABLE OXYGEN BOTTLE
	1130	35-31-00	STA384RH	PORTABLE OXYGEN BOTTLE
	1131	35-31-00	STA480 1	PORTABLE OXYGEN BOTTLE
	1132	35-31-00	STA480 2	PORTABLE OXYGEN BOTTLE
	1127	35-31-00	UPR	PORTABLE OXYGEN BOTTLE
	1133	35-31-00-38	COCKPIT	MASK (FULL FACE) FOR PORT.BOTTLE
	1311	35-31-00-38	LWR	MASK AY EMERGENCY EQUIPMENT
	1312	35-31-00-38	STA384 L	MASK AY EMERGENCY EQUIPMENT
	1313	35-31-00-38	STA384 R	MASK AY EMERGENCY EQUIPMENT
	1314	35-31-00-38	STA480 L	MASK AY EMERGENCY EQUIPMENT
	1315	35-31-00-38	STA480 R	MASK AY EMERGENCY EQUIPMENT
	1310	35-31-00-38	UPR	MASK AY EMERGENCY EQUIPMENT
	1009	36-11-04	#1	VALVE-PYLON
	1010	36-11-04	#2	VALVE-PYLON
	1011	36-11-04	#3	VALVE-PYLON
	1012	36-11-04	#4	VALVE-PYLON

1. Компоненты со статусом «Hard-time» маркированы буквой “H”.
2. ID номер.
3. IPC позиция.
4. Расположение на самолете.
5. Название компонента.
6. Используйте эти фильтры, чтобы найти данные компонента.

4.7. Регистрация ТО компонента по наработке и календарю (Treatment)

«Treatment» компонента регистрируется для компонентов со статусом «Hard-time»

The screenshot displays the 'Aircraft's Maintenance Program' software. The 'Positions' window is highlighted with a red circle and the number 1. The interface shows a list of maintenance positions on the left and a detailed editor on the right. The editor shows 'VALVE-LDG GEAR SELECTOR' selected for position 'LH'.

Part Effectivity	Part Maintenance Plan
1856 36610-3 VALVE-LDG GEAR SELECTOR Preferable: Y	

Positions	Sub-Assy	Filter IPC Pos.	Filter Part Eff.
901 31-61-03 RH PNL-ELECT FLT INSTR CTRL (DCP-7000)			
906 31-61-05 PANEL ASSY-EICAS DISPLAY SELECT CTRL			
1316 32-11-00 WLG LH WLG LH			
1319 32-11-00 WLG RH WLG RH			
1296 32-11-02 RH WLG GAUGE PRESSURE			
907 32-11-20 LH ACTUATOR-WG TRUCK POSITING			
908 32-11-20 RH ACTUATOR-WG TRUCK POSITING			
909 32-11-24 RH VALVE-WG TRCK PSM FX RTM			
1601 32-11-29-01 LH WLG RELIEF VALVE			
1329 32-11-29-01 RH WLG RELIEF VALVE			
1317 32-13-00 BLG LH BLG LH			
1318 32-13-00 BLG RH BLG RH			
1325 32-13-15-02A RH BLG TILT ACTUATOR			
910 32-13-16 LH VALVE-BG TRCK PSM PRES RTM			
911 32-13-16 RH VALVE-BG TRCK PSM PRES RTM			
1143 32-13-17 LH SWIVEL BLG			
1145 32-13-17 RH SWIVEL BLG			
1279 32-21-01 COVER ASSY			
854 32-21-02 NLG BUILDUP ASSY - (NLG)			
913 32-31-63 LH VALVE-LDG GEAR SELECTOR			
912 32-31-63 RH VALVE-LDG GEAR SELECTOR			
914 32-32-01 LH ACTUATOR-WING GEAR RETRACT			
915 32-32-01 RH ACTUATOR-WING GEAR RETRACT			

Position Editor:
Select PN, Description
Filter PN: Filter Description: Filter AC Type:
3A3265-2 ASPIRATOR
21SN04-226A SWITCH - OIL DIFF PRESSURE
224-2277-501 DOOR ASSY
3A103-0003-01-1 SEAT-SECOND OBSERVER
417U6012-312 EARPIECE ASSY
739700-1 STARTER VALVE























Position PN: 36610-3
IPC Position: 32 - 31 - 63
Position Description: VALVE-LDG GEAR SELECTOR
Position: LH

TSN: TSO: TSI: TSR: TAPU:
CSN: CSO: CSI: CSR: CAPU:

1. На экране «Aircraft's Maintenance Program» работайте с окном «Positions».

Positions: Filter IPC Pos.: Filter Part Eff.:

Sub-Assy:

	1129	35-31-00	STA384LH	PORTABLE OXYGEN BOTTLE
	1130	35-31-00	STA384RH	PORTABLE OXYGEN BOTTLE
	1131	35-31-00	STA480 1	PORTABLE OXYGEN BOTTLE
	1132	35-31-00	STA480 2	PORTABLE OXYGEN BOTTLE
	1127	35-31-00	UPR	PORTABLE OXYGEN BOTTLE
	1133	35-31-00-38	COCKPIT	MASK (FULL FACE) FOR PORT.BOTTLE
	1311	35-31-00-38	LWR	MASK AY EMERGENCY EQUIPMENT
	1312	35-31-00-38	STA384 L	MASK AY EMERGENCY EQUIPMENT
	1313	35-31-00-38	STA384 R	MASK AY EMERGENCY EQUIPMENT
	1314	35-31-00-38	STA480 L	MASK AY EMERGENCY EQUIPMENT
	1315	35-31-00-38	STA480 R	MASK AY EMERGENCY EQUIPMENT
	1310	35-31-00-38	UPR	MASK AY EMERGENCY EQUIPMENT
	1009	36-11-04	#1	VALVE-PYLON
	1010	36-11-04	#2	VALVE-PYLON
	1011	36-11-04	#3	VALVE-PYLON
	1012	36-11-04	#4	VALVE-PYLON
	1527	36-11-06	3	VALVE CONTROLLER
	1013	36-11-08		VALVE-APU CHK
	1014	36-11-09	APU	VALVE AIR SHUTOFF
	228	36-11-12	LH	VALVE-WING ISOL
	229	36-11-12	RH	VALVE-WING ISOL
	1275	36-11-21		VALVE-FIREWALL SHUT OFF
	1276	36-11-21	.	VALVE-FIREWALL SHUT OFF

2. Из всего списка выберите строку соответствующей IPC позиции со статусом «Hard-time».

Part Effectivity, Maintenance Plan:

- Part Effectivity:
- Part Maintenance Plan:**
 - 1091 DSC DISCARD COMPONENT
 - Repetitive Interval: 3 YR;

Positions:

Sub-Assy: Filter IPC Pos.: Filter Part Eff.:

1129	35-31-00	STA384LH	PORTABLE OXYGEN BOTTLE
1130	35-31-00	STA384RH	PORTABLE OXYGEN BOTTLE
1131	35-31-00	STA480 1	PORTABLE OXYGEN BOTTLE
1132	35-31-00	STA480 2	PORTABLE OXYGEN BOTTLE
1127	35-31-00	UPR	PORTABLE OXYGEN BOTTLE
1133	35-31-00-38	COCKPIT	MASK (FULL FACE) FOR PORT.BOTTLE
1311	35-31-00-38	LWR	MASK AY EMERGENCY EQUIPMENT
1312	35-31-00-38	STA384 L	MASK AY EMERGENCY EQUIPMENT
1313	35-31-00-38	STA384 R	MASK AY EMERGENCY EQUIPMENT
1314	35-31-00-38	STA480 L	MASK AY EMERGENCY EQUIPMENT
1315	35-31-00-38	STA480 R	MASK AY EMERGENCY EQUIPMENT
1310	35-31-00-38	UPR	MASK AY EMERGENCY EQUIPMENT

3. В окне “Part Effectivity, Maintenance Plan” кликните на «Part Maintenance Plan» и редактор «Part Maintenance Plan Editor» откроется.

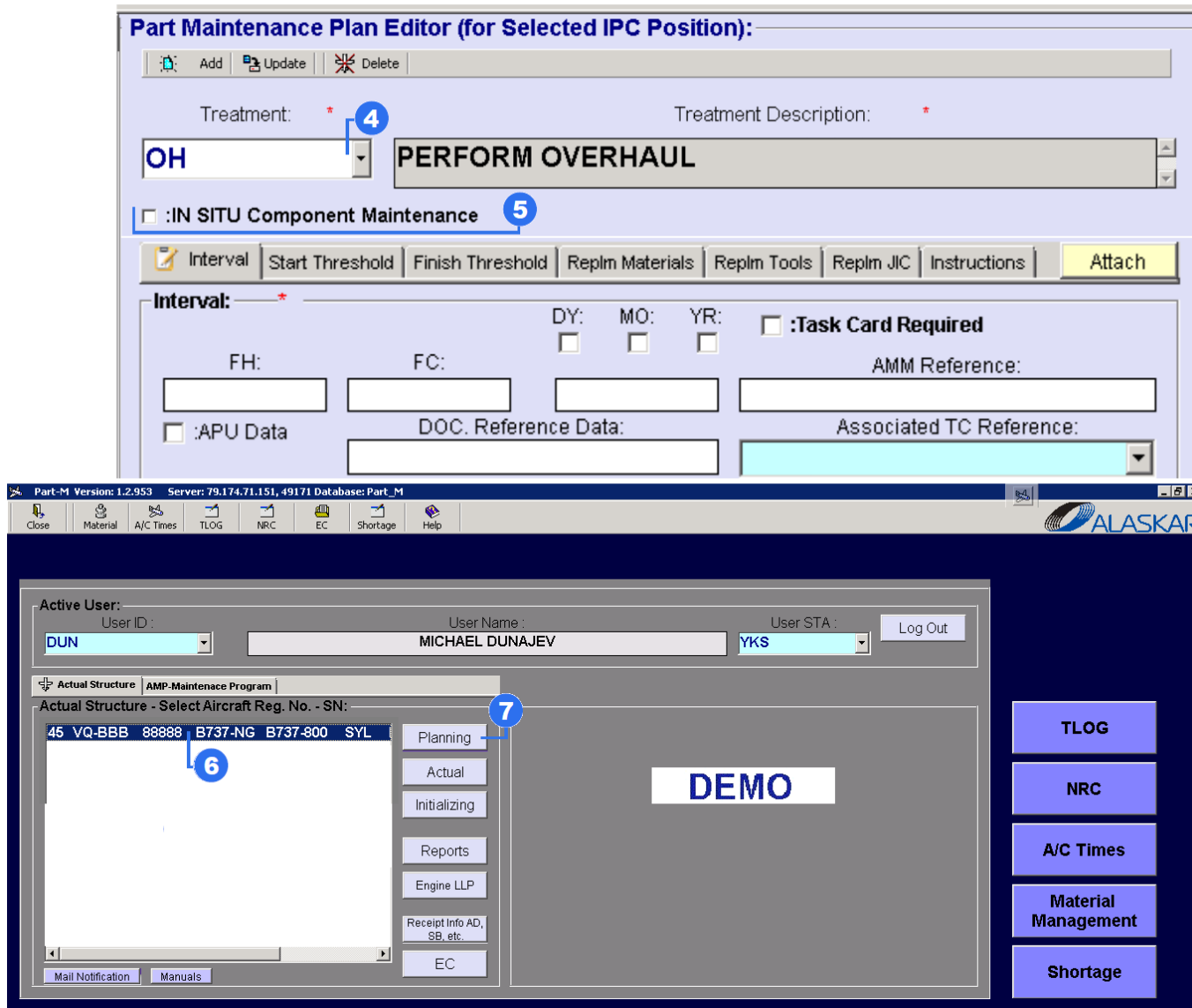

4. Выберите вид Treatment. Treatment название появиться автоматически.

5. Если замена компонентов не требуется во время выполнения ТО компонента, установите флажок «IN SITU Component Maintenance». Это очень важно.

Затем после установки этого флажка и сохранения данных в редакторе:

6. В модуле «PART -M» выберите и выделите регистрацию воздушного судна.

7. Нажмите кнопку «Planning».

Planning

User ID: DUN - Full Control

Selection: AC Req: VP-BDG, AC Family: B737-NG, AC Type: B737-800, SN: 30669, AC MFR Date: 06-Apr-2004, STA: YKS, Code ICAO: SYL, Operator Name: AIR YKUTIA, AC Total Date: 12-Aug-2021, AC Total FH: 60990.13, AC Total FC: 23762

APU Average: Saved
 FH: 10.46, APU FH: 4.33
 FC: 4.00, APU FC: 4.03

AC Sched: found 1264

ID	Overdue	Calc Due Date	+/- d	Remainings	WP	Type	ID-Number	Check ID	Bl
127049	N					EC	SB737-27-1273_3		N
127051	N					EC	SB737-24A1148_2		N
127056	N					EC	SB737-53A1253_1		N
127064	N					EC	SB737-56A1022_0		Y
127088	N					EC	SB737-53A1289_1		Y
127092	N					EC	SB737-27-1289_0		N
127110	N					EC	SB737-27A1277_2		N
127114	N					EC	AD2013-08-15_0_H		Y
127150	N					EC	AD2017-02-10_0_H		N
127152	N					EC	SB737-53-1284_2		Y
127158	N					EC	SB737-53A1353_0		Y
127171	N					EC	SB737-56A1097_1		N
127183	N					EC	SB737-32-1448_2		N
127187	N					EC	SB737-25-1707_0		N
127200	N					EC	AD2021-01-04_0_1		N
127202	N					EC	AD2021-01-04_0_2		N
127207	N					EC	SB737-53A1383_1		N
127870	N					Task	28-211-00-01		Y
127874	N					Task	53-470-00-01		Y
129305	N					Task	54-020-01-01		Y

Component Schedule: 474

ID	Overdue	Calc Due Date	+/- d	Remainings	WP	IPC_Pos	Position	PN	Serial_Num
18030	Y	2005-12-26	-5736	-59990.53 FH	WP210064-BDG	21-51-12-01-140		2340404-1	DUMMY_7
17413	N	2022-01-27	140	140 DY		25-66-00-52	LHFW	5A3307-7	BNO6166
17406	N	2022-03-01	173	1811.36 FH	WP210063-BDG	24-31-11-01-20	FW	024147-000	090520017
17409	N	2022-03-01	173	1811.36 FH	WP210063-BDG	24-31-11-01-20	AFT	024147-000	111948
17832	N	2022-03-01	173	173 DY		25-62-30-02	2	05N62123	DUMMY_6

Work Package Editor

Found 10 WPs

WP Name: WP210063-BDG, Req: 0, WP Date: 08-Sep-2021, Issued By: DUN

Print Date: 08-Sep-2021, Print Date: 08-Sep-2021, MRO Code: SYL, STA: YKS

WP Description: BATTERY RESTORATION

Print UnLock ADD > Transfer Defer SUPP.WO

WP: WP210063-BDG

17408	In situ maintenance	TREATMENT RS	024
17409	In situ maintenance	TREATMENT RS	024

8. При добавлении компонента в пакет, вместо названия WO «Component Replacement» будет «IN SITU Maintenance».

9. Нажмите кнопку «Print», откроется экран «WP Print Options».

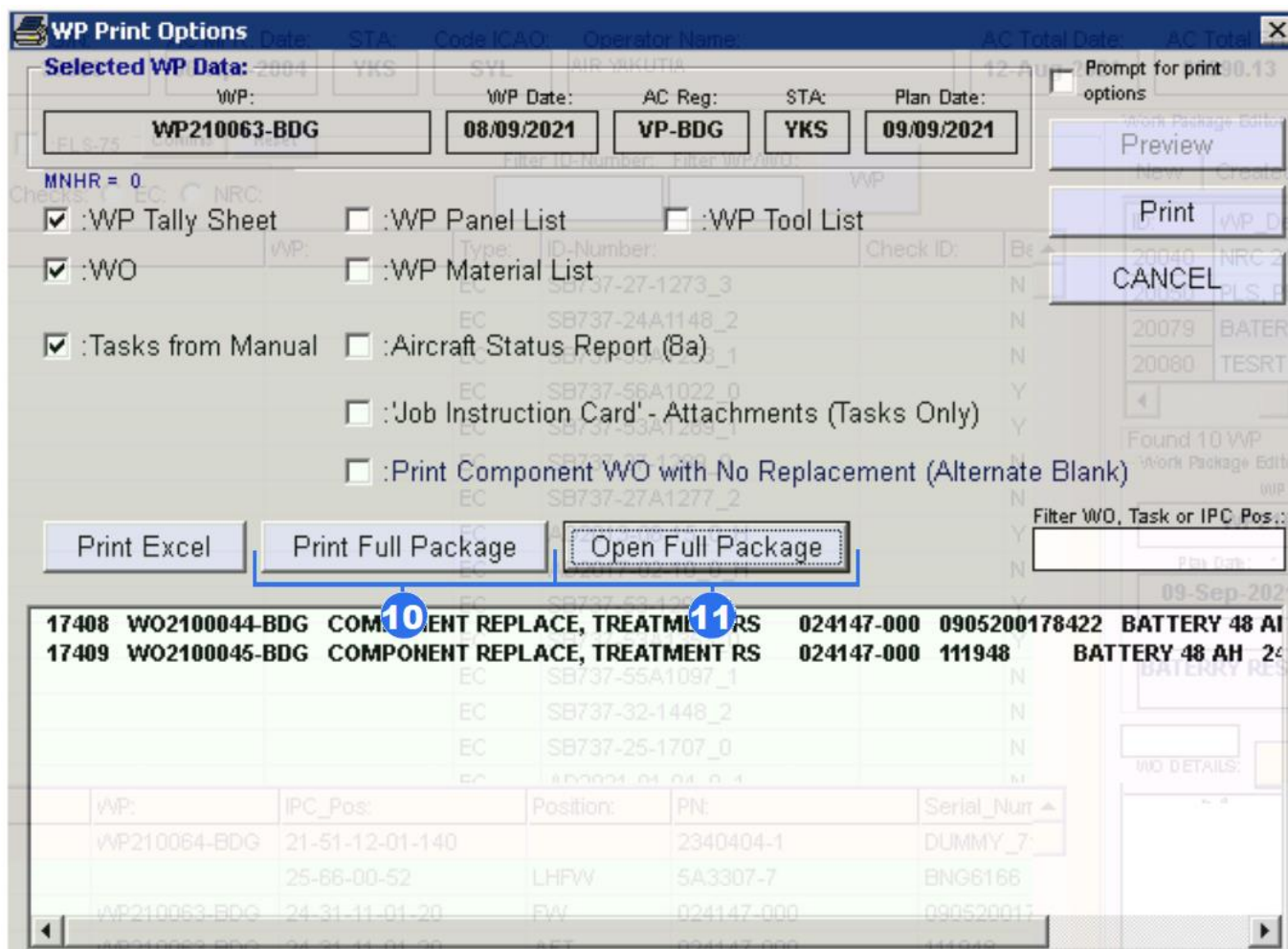

10. Нажмите кнопку «Print Full Package» и дождитесь появления сообщения «File WP Was Successfully Created».

11. Нажмите «Open Full Package».

Найдите в открытом файле WO на работу с TO вашего компонента.

WORK ORDER						
Task: PERFORM IN SITU MAINTENANCE: BATTERY 48 AH, P/N: 024147-000, S/N: 0905200178422					W/O Ref.: WO2100044-BDG	
IPC 24-31-11-01-20, FW					WP Ref.: WP210063-BDG	
A/C Reg.: VP-BDG	Type: B737-800	MSN: 30669	Engine: CFM56-7B	Operator: AIR YAKUTIA	Issued: 08-SEP-2021	
Used Maintenance Data: AMM D633A101-ILF ,15JUN2021,REV 75; FIM D633A103-ILF,15JUN2021, REV 75; SDS D633A101-ILF ,15JUN2021,REV 75; AIPC D638A001-ILF-0101 ,15JUN2021, REV 103; SSM D280A463, 15MAY2021,REV 13; WDM D280A363, 15MAY2021, REV 13; SRM D634A210, REV 72, 10MAR2021; MP YAKUTIA PR-45-016, REV08, MAY 24 2021						
Task Description: PERFORM IN SITU MAINTENANCE Associated TC reference: 24-120-00-01					Completed Date \ Stamp or Sign + Auth. No	
					Mech	Insp
Part	Noun	IPC, Pos.	P/N	S/N	AMM	
NHA	AIRFRAME BOEING 737NG	00-00-00	737-8Q8	30699	24-31-11	
	BATTERY 48 AH	24-31-11-01-20, FW	024147-000	0905200178422	24-31-11	
Job Instructions: PERFORM IN SITU MAINTENANCE OF ABOVE SPECIFIED COMPONENT: TREATMENT RS						

12. В WO вы можете увидеть название задачи «PERFORM IN SITU MAINTENANCE».

13. Также в поле «Job Instructions» вы можете увидеть знак «PERFORM IN SITU MAINTENACE OF ABOVE SPECIFIED COMPONENT».

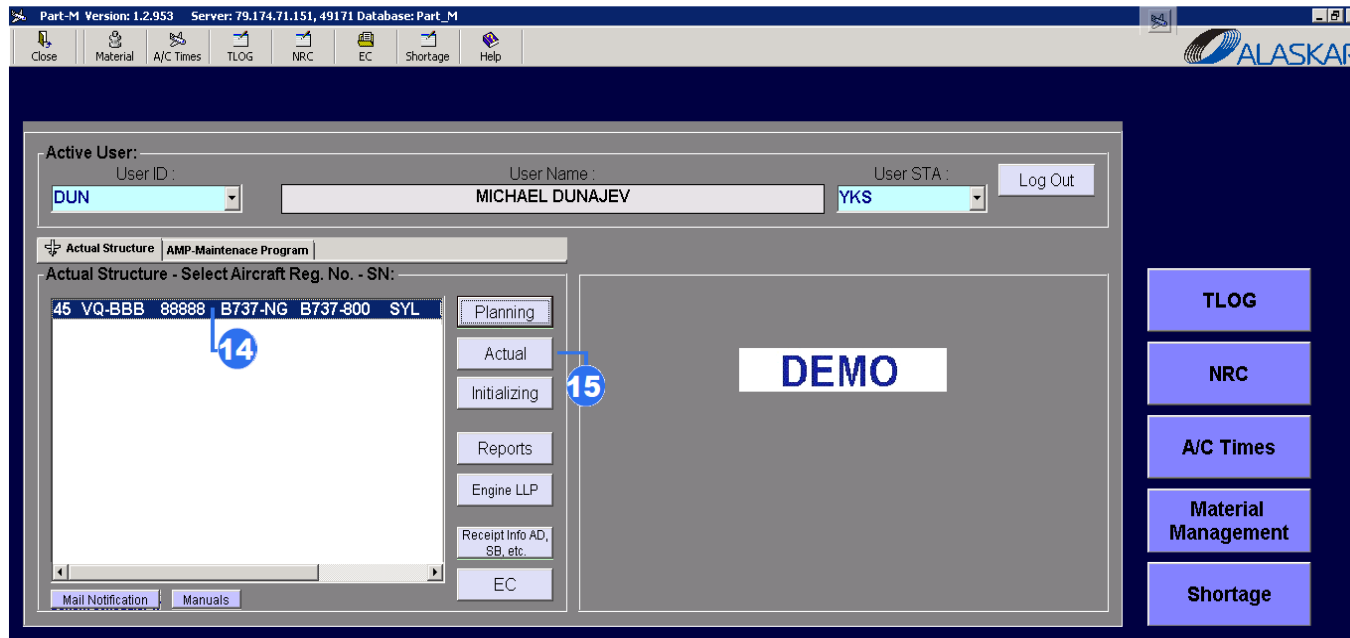

14. В модуле «PART-M» выберите и выделите соответствующую регистрацию самолета.

15. Нажмите кнопку «Actual».

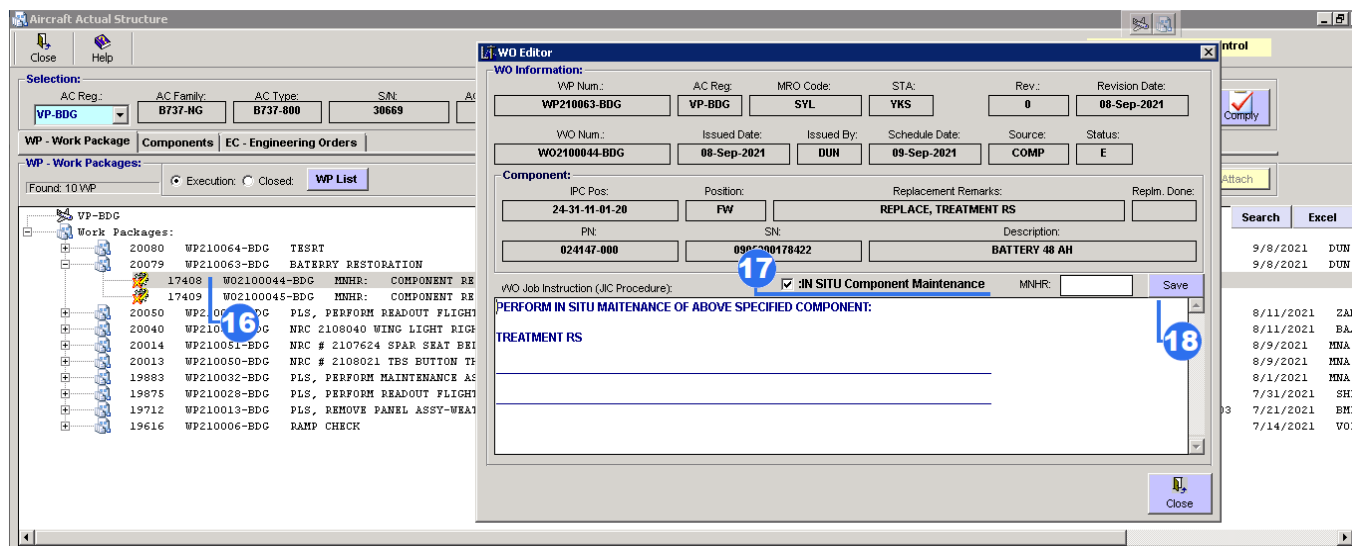

16. Найдите свой WP, выберите WO с ВАШИМ компонентом, выделите его и щелкните правой кнопкой мыши. Откроется редактор WO.

17. Есть флажок «Обслуживание компонентов IN SITU». Снимите галочку.

18. Нажмите кнопку «Сохранить» и закройте редактор.

DEMO

WORK ORDER

Task: REPLACE AIRCRAFT COMPONENT: BATTERY 48 AH, P/N: 024147-000, S/N: 0905200178422 IPC24-31-11-01-20, FW					WO Ref.: WO2100044-BDG	
					WP Ref.: WP210063-BDG	
A/C Reg.:	Type:	MSN:	Engine:	Operator:	Issued:	
VP-BDG	B737-800	30669	CFM56-7B	AIR YAKUTIA	08-SEP-2021	
Used Maintenance Data: AMM D633A101-ILF,15JUN2021,REV 75; FIM D633A103-ILF,15JUN2021,REV 75; SD8 D633A101-ILF,15JUN2021,REV 75; AIPC D633A001-ILF-0101,15JUN2021,REV 103; SSM D280A463,15MAY2021,REV 13; WDM D280A363,15MAY2021,REV 13; SRM D634A210,REV 72,10MAR2021; MP YAKUTIA PR-45-016,REV08, MAY 24 2021						
Task Description: REPLACE AIRCRAFT COMPONENT: Associated TC reference: 24-120-00-01					Completed Date \ Stamp or Sign + Auth. No	
					Mech Insp	
Part	Noun	IPC, Pos.	P/N	S/N	AMM	
NHA	AIRFRAME BOEING 737NG	00-00-00	737-8Q8	30699	24-31-11	
OUT	BATTERY 48 AH	24-31-11-01-20, FW	024147-000	0905200178422	24-31-11	
IN	BATTERY 48 AH					
Job Instructions: 1. PERFORM REMOVAL/INSTALLATION OF ABOVE SPECIFIED COMPONENT AND RECORD REFERENCE TO PERFORMED REMOVAL / INSTALLATION TASKS:						

19. В WO вы можете увидеть название задачи «ЗАМЕНИТЬ КОМПОНЕНТ САМОЛЕТА». Также в поле «Рабочие инструкции» вы можете увидеть надпись «ВЫПОЛНИТЬ ДЕМОНТАЖ / УСТАНОВКУ КОМПОНЕНТОВ».

Также измениться информация в поле «Job Instructions»

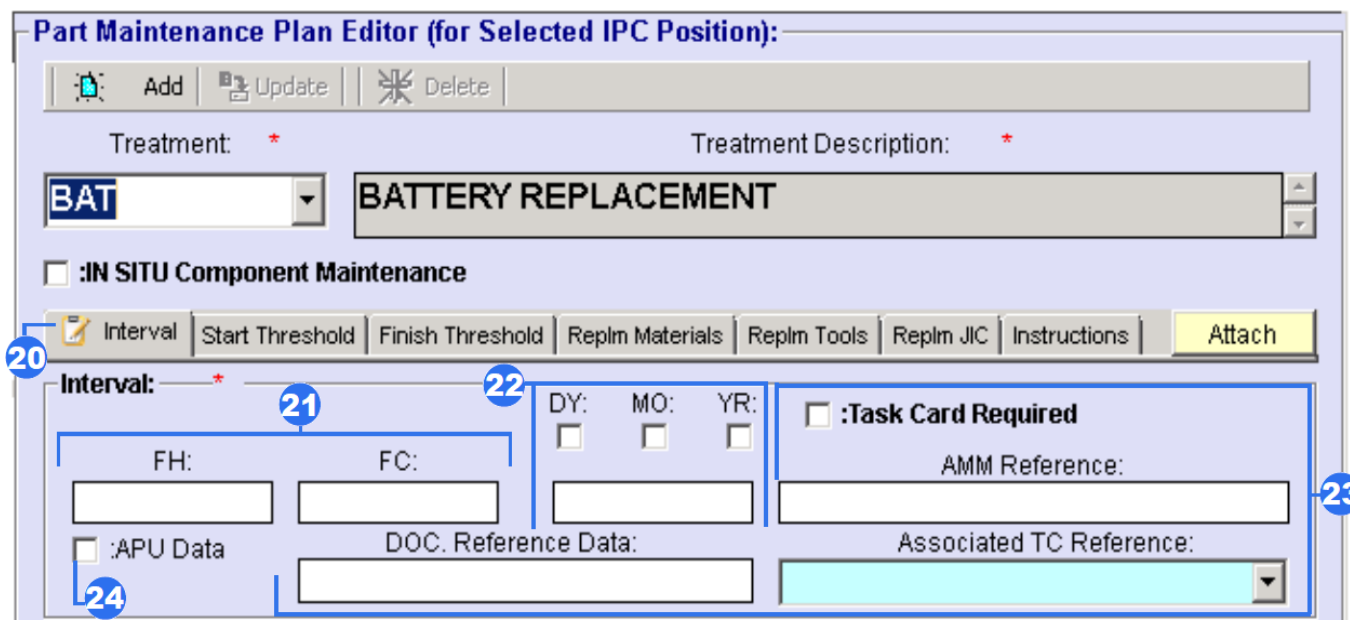

The screenshot shows the 'Part Maintenance Plan Editor' for a selected IPC position. The interface includes a toolbar with 'Add', 'Update', and 'Delete' buttons. The 'Treatment' dropdown is set to 'BAT' and the 'Treatment Description' is 'BATTERY REPLACEMENT'. There is a checkbox for ':IN SITU Component Maintenance'. Below this is a tabbed interface with tabs for 'Interval', 'Start Threshold', 'Finish Threshold', 'Replm Materials', 'Replm Tools', 'Replm JIC', 'Instructions', and 'Attach'. The 'Interval' tab is active and contains several input fields: 'FH:' and 'FC:' (both with callout 21), 'DY:', 'MO:', and 'YR:' (all with callout 22), and a checkbox for ':Task Card Required'. Below these are 'AMM Reference:' and 'Associated TC Reference:' fields (both with callout 23). At the bottom left, there is a checkbox for ':APU Data' (with callout 24) and a 'DOC. Reference Data:' field.

20. Щелкните вкладку «Interval».

21. Чтобы установить определенный интервал для повторяющихся задач, введите FH (летные часы) / FC (полетные циклы).

22. Чтобы установить определенный интервал для повторяющихся задач, введите DY (дни) / MO (месяцы) / YR (годы).

23. Отметьте «Task Card Required» и введите ссылку на АММ (Руководство по техническому обслуживанию воздушного судна). Выберите карту задания на замену в поле «Associated TC Reference». Этот файл затем прикрепляется при печати рабочего пакета.

24. Установите флажок «APU Data», если требуется использование данных АПУ.

Part Effectivity:

<input checked="" type="checkbox"/>	ALL			
<input type="checkbox"/>	2192	2651-278-17	VALVE, WASTE	Y

Associated Treatments:

Activated Task Cards or EC:

Task EC Filter:

No Activated Tasks Were Found !



25. Если есть несколько компонентов с одной и той же Применимостью (зарегистрированные в редакторе «Part Effectivity Editor»), а установленные интервалы обслуживания применимы к этим компонентам, то поставьте галочку в поле «All», в противном случае выберите отдельный компонент и устанавливайте для них свои интервалы ТО.

Part Maintenance Plan Editor (for Selected IPC Position):

Add Update Delete

Treatment: * Treatment Description: *

DSC DISCARD COMPONENT

26 27

Interval Start Threshold Finish Threshold Replm Materials Replm Tools Replm JIC Attach

Interval: *

FH: FC: DY: MO: YR: :Replacement Task Required

AMM Reference:

:APU Data DOC. Reference Data: Associated TC Reference:

MJO 99-08-10-004

26. Чтобы установить начальный порог выполнения ТО компонента выберите вкладку «Start Threshold, введите FH (часы полета) / FC (циклы полета) / DY (дни) / MO (месяцы) / YR (годы). Только при достижении заданных параметров задача начинает выполняться.

27. Чтобы установить порог завершения выполнения ТО компонента, выберите вкладку «Finish Threshold», введите FH (часы полета) / FC (циклы полета) / DY (дни) / MO (месяцы) / YR (годы). Только при достижении заданных параметров задача перестанет выполняться.

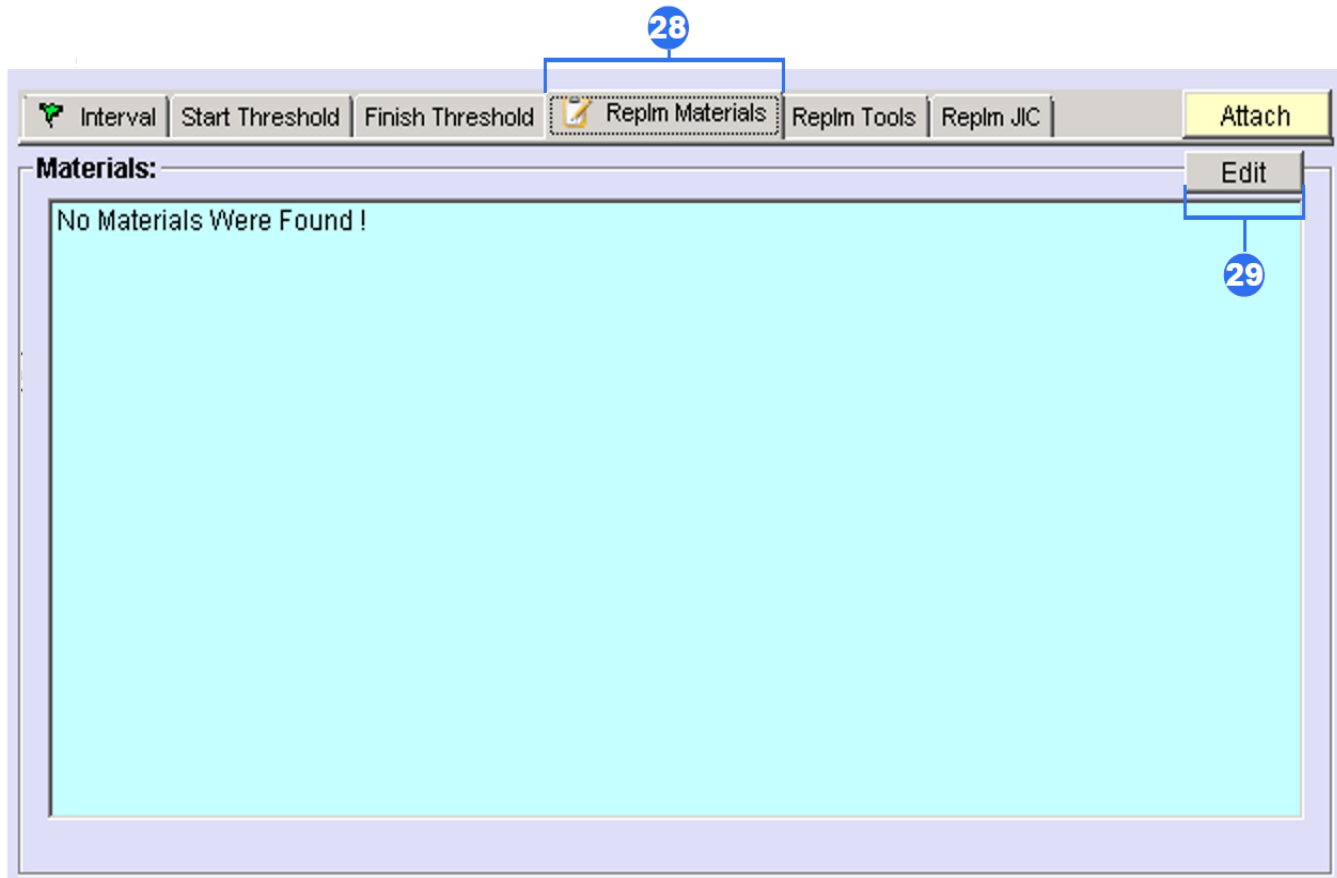

28. Если необходимо добавить расходные материалы во время обслуживания компонентов, нажмите “Replm Materials”.

29. Чтобы открыть редактор для ввода данных, нажмите кнопку «Edit».

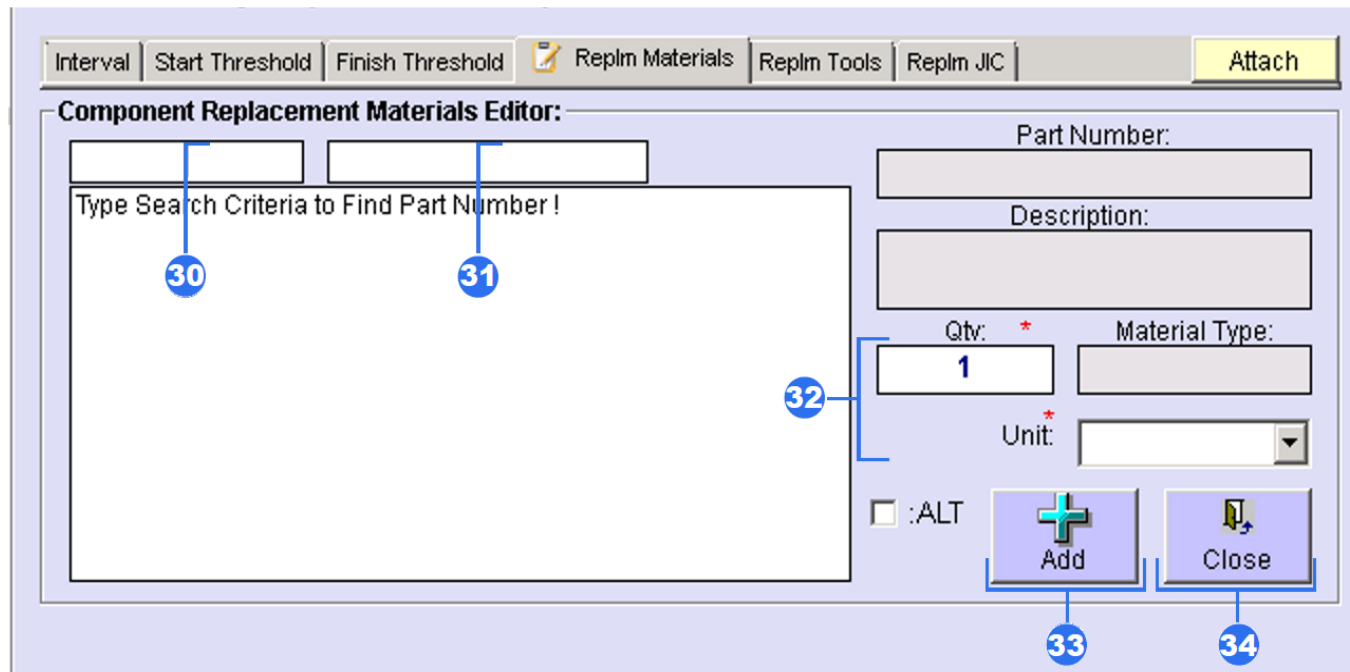

The screenshot shows the 'Component Replacement Materials Editor' window. At the top, there is a navigation bar with tabs: 'Interval', 'Start Threshold', 'Finish Threshold', 'Replm Materials' (active), 'Replm Tools', 'Replm JIC', and 'Attach'. Below the navigation bar, the main area is titled 'Component Replacement Materials Editor:'. On the left, there is a large text area with the prompt 'Type Search Criteria to Find Part Number!'. Two callout boxes, 30 and 31, point to input fields above this text area. To the right of the text area, there are several input fields: 'Part Number:', 'Description:', 'Qty: *' (with a value of '1'), 'Material Type:', and 'Unit: *'. A callout box 32 points to the 'Qty' field. Below these fields, there is a checkbox labeled ':ALT'. At the bottom right, there are two buttons: 'Add' (with a plus sign) and 'Close' (with a document icon). Callout boxes 33 and 34 point to the 'Add' and 'Close' buttons, respectively.

30. Введите партийный номер для критерия поиска.

31. Введите название для критерия поиска.

32. Введите количество и способ его измерения.

33. Нажмите кнопку «Add», чтобы сохранить данные.

34. Нажмите кнопку «Close», чтобы закрыть экран.

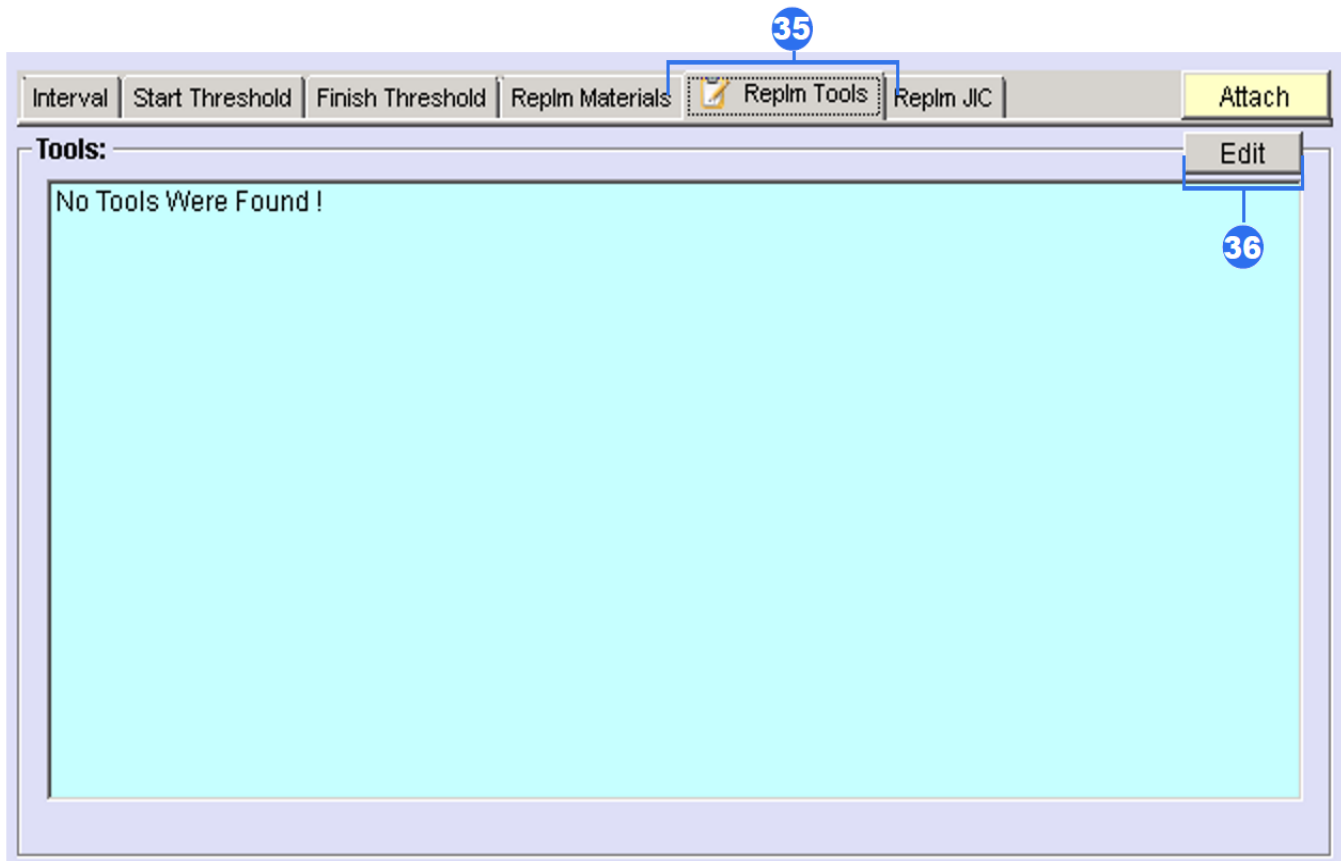

35. Если необходимо добавить вспомогательные инструменты во время обслуживания компонентов, нажмите «Replm Tools».

36. Нажмите кнопку «Edit», чтобы открыть редактор.

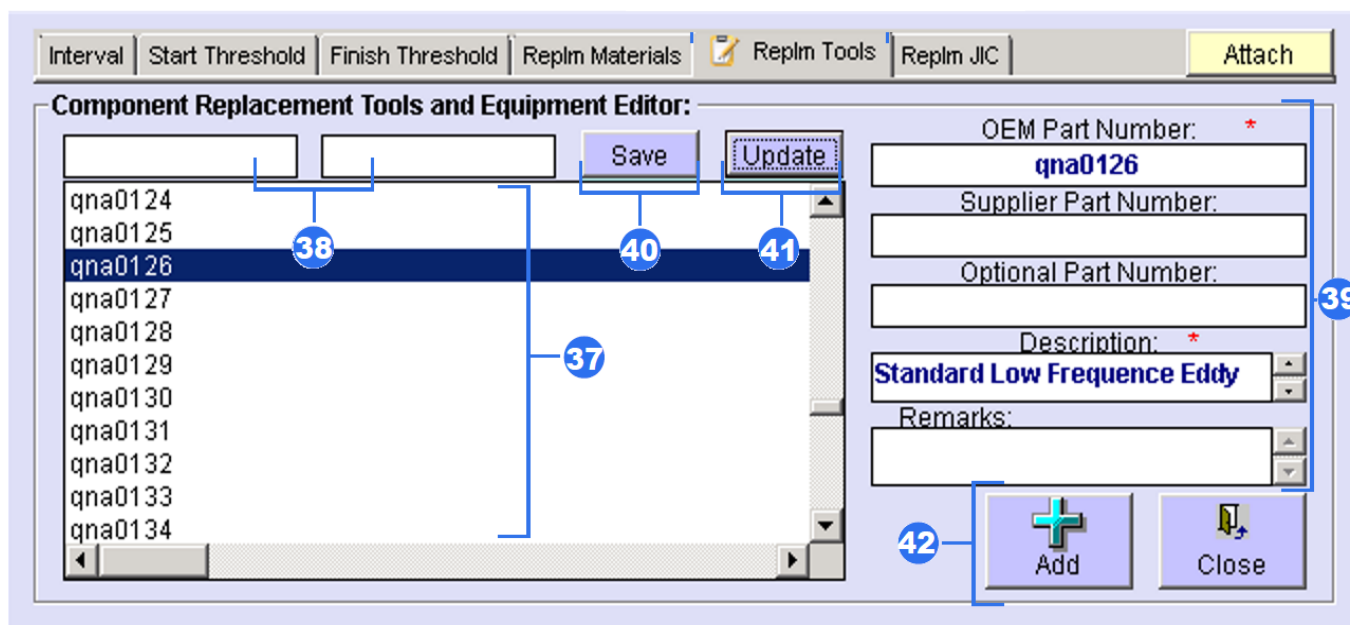

37. Из всего списка выберите соответствующий инструмент.

38. Используйте поисковик, чтобы быстро найти инструмент.

39. Если данные инструмента отсутствуют в списке, используйте эти поля для ввода нового инструмента в список.

40. Нажмите кнопку «Save», чтобы сохранить новые данные инструмента.

41. Кнопка “Update” позволяет изменить данные инструмента и сохранить их.

42. Нажмите кнопку «Add», чтобы сохранить рекомендации инструмента.

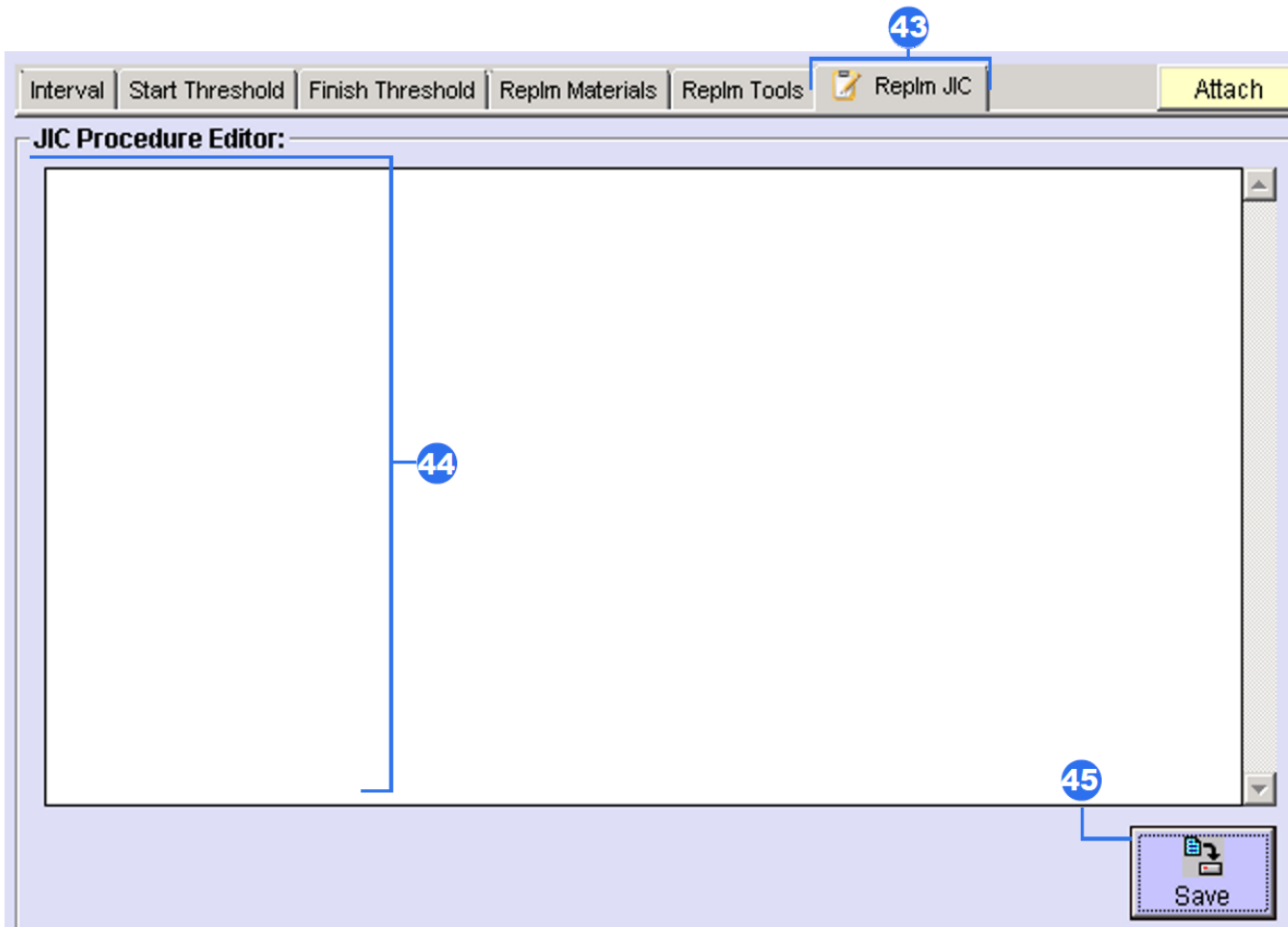

43. Если необходимо добавить рабочие инструкции во время обслуживания компонентов, нажмите «Replm JIC».

44. Используйте поле для создания служебной инструкции.

45. Нажмите кнопку «Save», чтобы сохранить инструкцию.

Part Maintenance Plan Editor (for Selected IPC Position):

Add Update Delete

Treatment: * Treatment Description: *

HCT HYDROSTATIC TEST

Interval Start Threshold Finish Threshold Replm Materials Replm Tools Replm JIC Attach

Interval: * DY: MO: YR: :Replacement Task Required

FH: FC: 10 AMM Reference:

:APU Data DOC. Reference Data: Associated TC Reference: 26-021-05

Part Effectivity:

<input checked="" type="checkbox"/>	ALL			
<input type="checkbox"/>	117	33600036-2	BOTTLE-ENG FIRE EXTINGUISHER	Y
<input type="checkbox"/>	1886	33600036-1	BOTTLE ENG FIRE EXTINGUISHER	

46. Используйте кнопку «Attach», чтобы зафиксировать дополнительную информацию, такую как изображение, иллюстрации из документации, наряд на работу и другие.

47. Поставьте галочку «APU Data» если ТО компонента должно быть завершено в соответствии с временем использования APU.

48. В окне «Part Effectivity» вы можете увидеть все компоненты с одинаковой применимостью. Вы можете установить флажок «All» (это означает, что «treatment» применяется ко всем компонентам одной и той же применимости) или вы можете отметить флажком определенные компоненты (тогда treatment распространяется только на выделенные компоненты).

Part Effectivity, Maintenance Plan:

- Part Effectivity:
 - 369 3900011 HIGH TURBINE DISC DSC; Preferable: Y
- Part Maintenance Plan:
 - 106 DSC DISCARD COMPONENT Associated TC Reference: (49-021-07);
 - Start Threshold: 30000 AFC; PN Eff.: 3900011;

Positions:

Sub-Assy: Filter IPC Pos.: Filter Part Eff.:

1507	38-32-68	SENSOR, LIQUID LEVEL
1277	45-45-01	COMPUTER ASSY - CENTRAL MAINTENANCE COMPI
1350	46-00-00	FINAL ASSEMBLY EFBIU
239	49-00-00	APU
243	49-21-02-50-090	POWER TURBINE DISC
240	49-21-02-51-310	LOAD COMPRESSOR IMPELLER
242	49-21-02-67-340	HIGH TURBINE DISC
241	49-21-02-68-090	CENTRIFUGAL IMPELLER
1020	49-11-51	UNIT-ELECTRONIC CTRL
1021	49-15-04	ACTUATOR-APU ATR INLET DOOR

49. Такие процедуры будут отмечены красными кубиками в списке «Part Maintenance Plan». Обратите внимание на Start Threshold: 30000 AFC» (AFC означает летные циклы APU).

Part Maintenance Plan Editor (for Selected IPC Position):

50 Treatment: * 51 Treatment Description: *

HCT HYDROSTATIC TEST

Interval: *

FH: FC: DY: MO: YR: :Replacement Task Required

:APU Data DOC. Reference Data: AMM Reference:

Associated TC Reference:

10 26-021-05

Part Effectivity:

<input checked="" type="checkbox"/>	ALL			
<input type="checkbox"/>	117	33600036-2	BOTTLE-ENG FIRE EXTINGUISHER	Y
<input type="checkbox"/>	1886	33600036-1	BOTTLE ENG FIRE EXTINGUISHER	

50. После завершения ввода всех данных нажмите кнопку «Add», чтобы сохранить данные.

51. Кнопка «Update» позволяет изменить Treatment данные и сохранить их.

52. Для удаления введенных данных нажмите «Delete».

53. Вы можете увидеть результат ввода treatment данных в «Maintenance Plan List».

Part Effectivity, Maintenance Plan:

Part Effectivity:

2165 D2070-9 ACTUATOR-ROTARY Preferable: Y

Part Maintenance Plan:

2285 FC FUNCTIONAL CHECK

Repetitive Interval: 1500 FH;

53

The screenshot displays the 'Aircraft's Maintenance Program' software interface. The main window is titled 'Part Maintenance Plan Editor (for Selected IPC Position)'. It features several panels:

- Part Effectivity, Maintenance Plan:** A tree view showing maintenance tasks. Item 1614 (WCH WEIGHT CHECK) is highlighted with a blue circle labeled '54'. Item 4099 (WRT WARRANTY) is also visible.
- Positions:** A table listing positions for the selected aircraft (B737-NG; DEMO):

Part No.	Sub-Asy.	Filter IPC Pos.	Filter Part Eff.	Description
4044	26-24-00-06	01		LAVATORY "A" FIREX
4045	26-24-00-09	02		LAVATORY "D" FIREX
4046	26-24-00-09	03		LAVATORY "E" FIREX
- Part Maintenance Plan Editor:** A form for editing the selected treatment (WCH WEIGHT CHECK). It includes fields for 'Treatment', 'Treatment Description', 'Interval' (set to 60), and 'Associated TC Reference' (26-290-00-01). A blue circle labeled '55' points to the 'Add' button.
- Part Effectivity:** A list of part effectivity entries for the selected treatment, including 'ALL' and various part numbers like 6229, 6230, 6231, 6232, 6233, and 6234.
- Associated Treatments:** A list of associated treatments, with '4099 WRT WARRANTY' highlighted by a blue circle labeled '56'.
- Activated Task Cards or EC:** A list of activated task cards, including '1468 26-390-00-01 TASK DIS - CARGO FIRE EXTINGUISHING SYSTEM' and '1465 26-470-00-01 TASK DET - PORTABLE WATER FIRE EXTINGUISHER INSPECTION'.

У некоторых компонентов есть несколько treatment. Их можно между собой связать. Чтобы создать еще treatment и связать его с остальными, необходимо:

54. Выделите один созданный treatment под «Part Maintenance Plan».

55. В редакторе поменять treatment нажать на «Add» для добавления нового treatment.

56. В поле «Associated Treatment» вы увидите сопутствующий treatment.

57. В «Part Maintenance Plan» появится еще одна строчка с новым treatment.

Также соответствующий treatment отразится в подмодуле Planning.

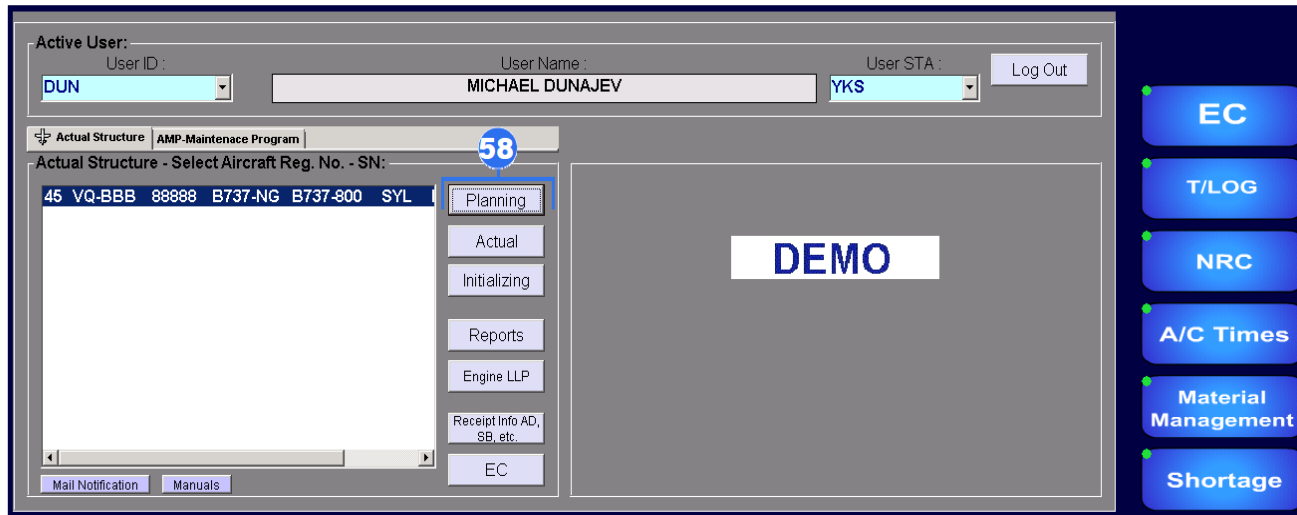

58. В модуле «PART M» кликните на кнопку «Planning».

59. В фильтре «Filter IPC. Pos.» введите данные IPC чтобы найти компонент.

60. Выделите строку и щелкните правой кнопкой мыши. Откроется редактор «Actual Component Editor»

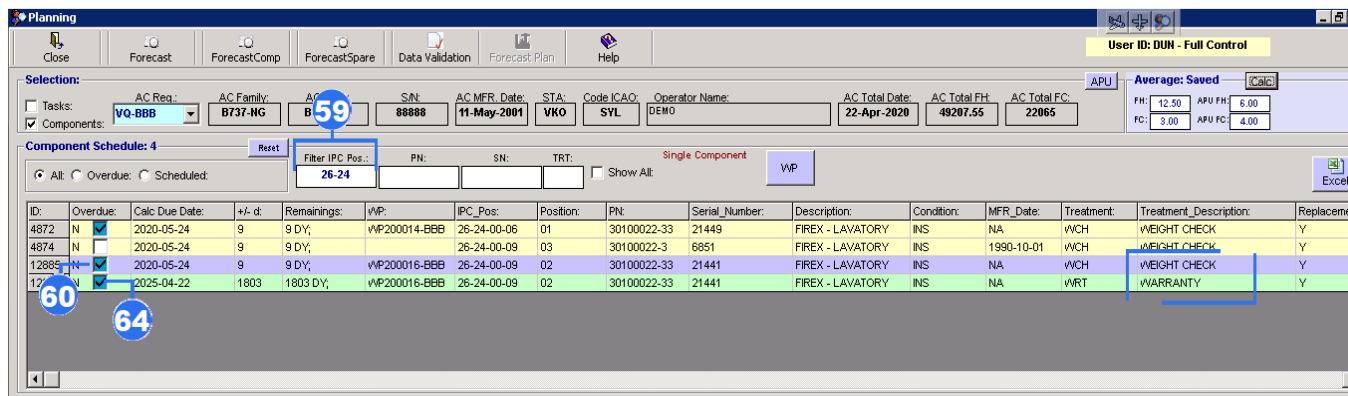

61. Выберите компонент с новым treatment в окне «Part Effectivity, Maintenance Plan».

62. В редакторе “Treatment Data” можно внести изменения и нажать на кнопку «Save».

63. Обратите внимание, что куб стал синим.

64. Закройте редактор.

ID	Overdue	Calc Due Date	+/- d	Remains	vP	IPC_Pos	Position	PN	Serial_Number	Description	Condition	MFR_Date	Treatment	Treatment_Description	Replacement
4872	N	2020-05-24	9	9 DY	WP200014-BBB	26-24-00-06	01	30100022-33	21449	FIREX - LAVATORY	INS	NA	WCH	WEIGHT CHECK	Y
4874	N	2020-05-24	9	9 DY		26-24-00-09	03	30100022-3	6851	FIREX - LAVATORY	INS	1990-10-01	WCH	WEIGHT CHECK	Y
12885	N	2020-05-24	9	9 DY	WP200016-BBB	26-24-00-09	02	30100022-33	21441	FIREX - LAVATORY	INS	NA	WCH	WEIGHT CHECK	Y
12885	N	2025-04-22	1803	1803 DY	WP200016-BBB	26-24-00-09	02	30100022-33	21441	FIREX - LAVATORY	INS	NA	WRT	WARRANTY	Y

65. В модуле «Planning» вы можете увидеть строку с соответствующим treatment. Создайте WP.

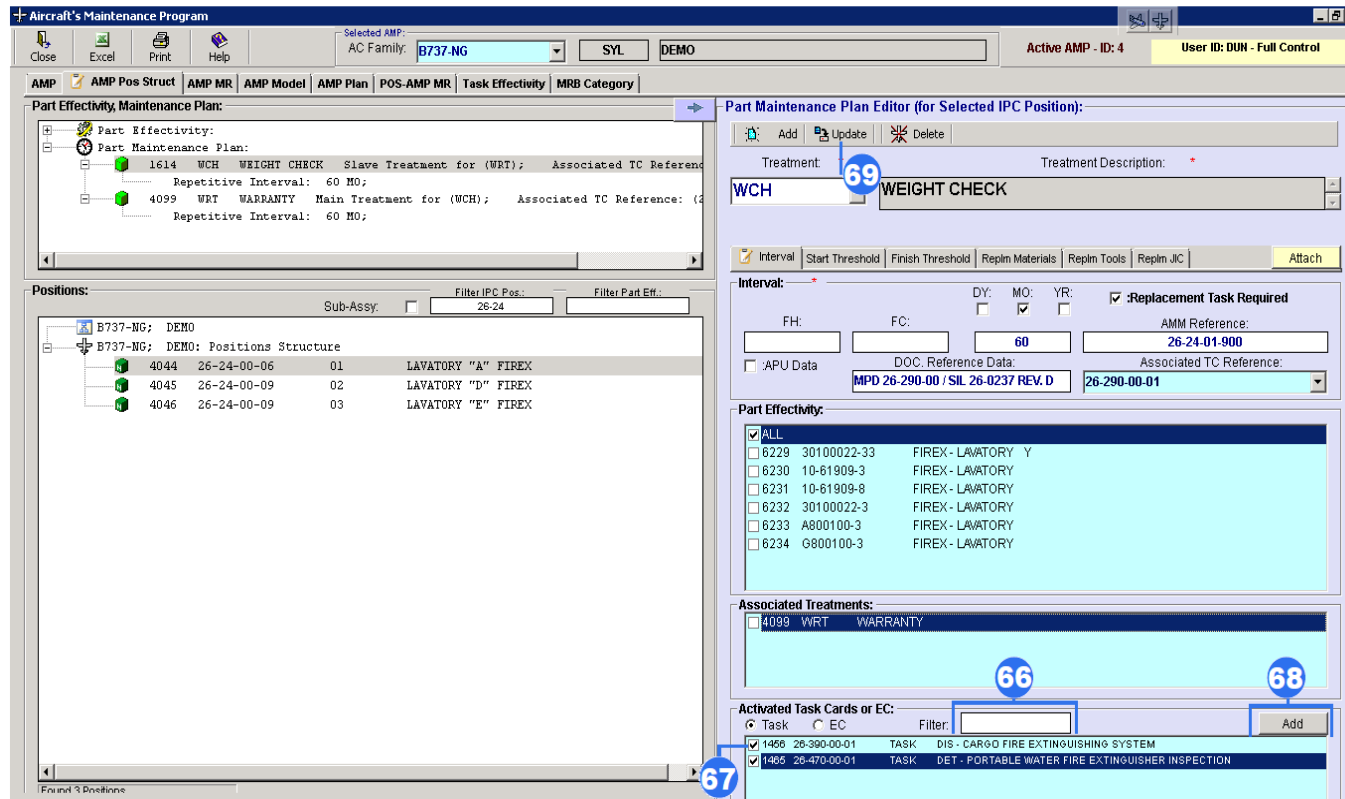

If treatment компонента включен в некоторые задачи или ЕС, вы можете связать treatment компонента с задачами / ЕС. Сделайте следующие шаги:

66. В редакторе “Activated Task Cards or EC” используйте «Filter» для внедрения номера задания или ЕС. Нажмите «Enter» на своей клавиатуре.

67. Номер задачи или ЕС появится в соответствующем окне. Поставьте галочки.

68. Нажмите «Add».

69. Нажмите «Update».

В подмодуле «Planning» все активированные задачи или ЕС будут добавлены в WP, который будет созданы для выполнения treatment компонентов.

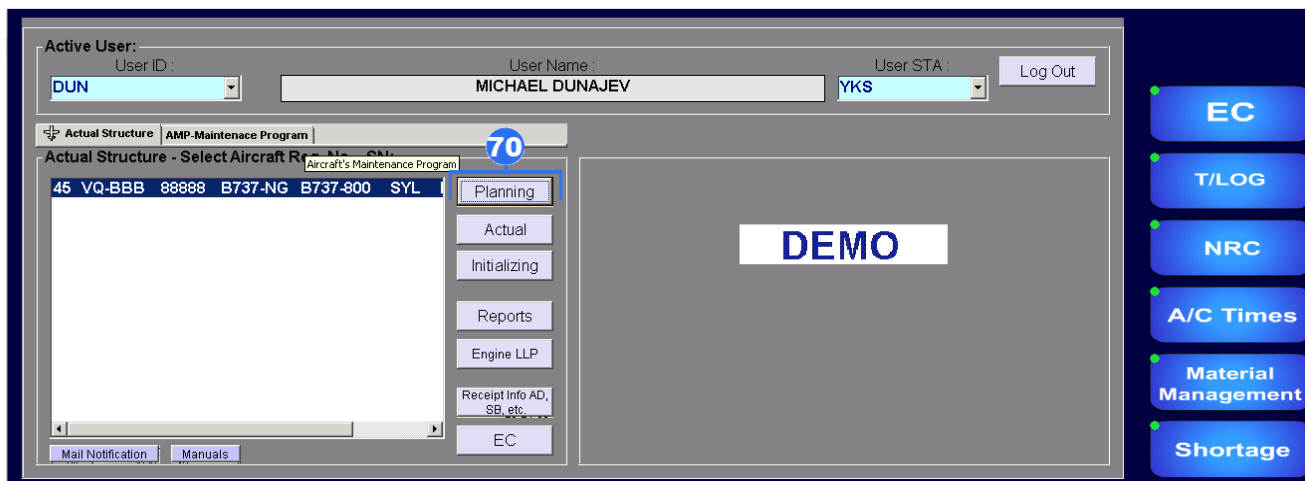

70. В модуле «PART M» нажмите на «Planning».

71. Поставьте галочку «Component», чтобы открыть экран «Component Schedule».

72. Используйте «Filter IPC Pos», чтобы ввести номер IPC.

73. Отметьте строку с компонентом.

74. Нажмите кнопку «WP».

75. Вы увидите окно с задачей, которая подходит для выполнения treatment данного компонента.

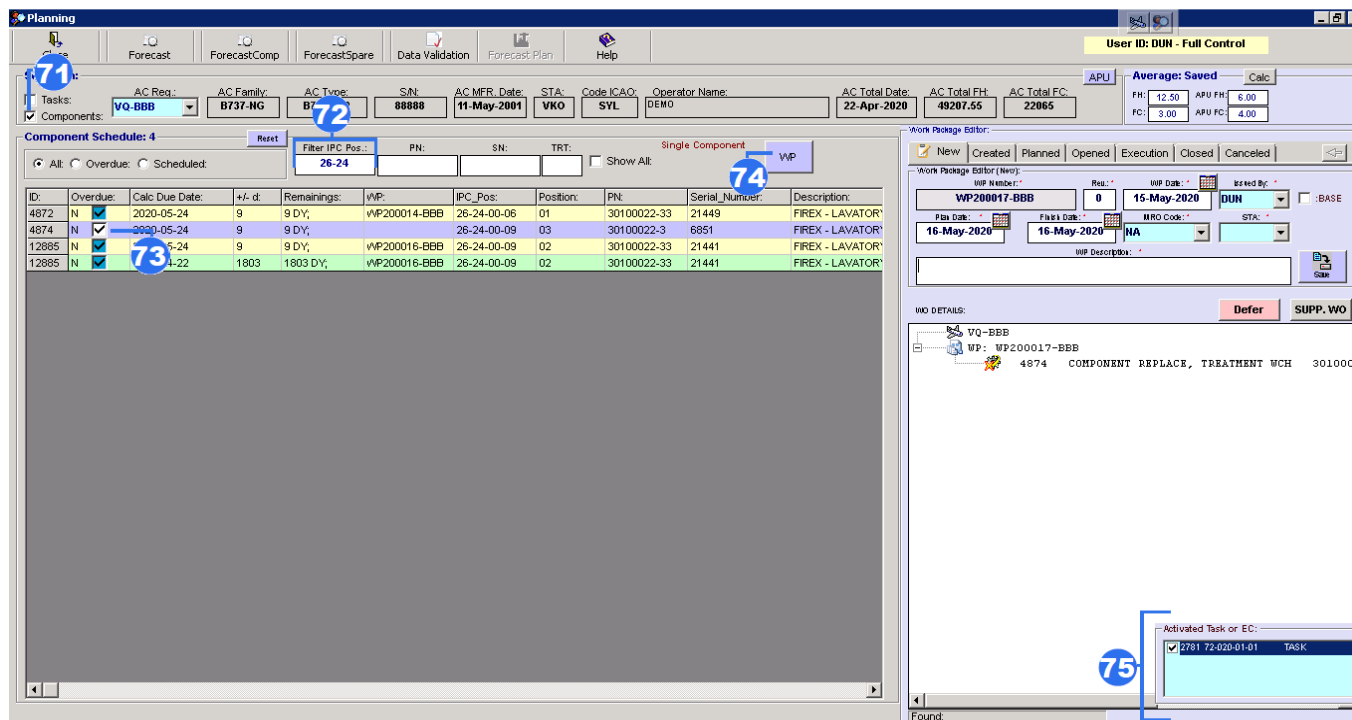

The screenshot shows the 'Planning' software interface. At the top, there are menu options like 'Close', 'Forecast', 'ForecastComp', 'ForecastSpare', 'Data Validation', 'Forecast Plan', and 'Help'. The user ID is 'DUN - Full Control'. Below the menu, there are fields for 'AC Reg.', 'AC Family', 'AC Type', 'SN', 'AC MFR. Date', 'STA', 'Code ICAO', and 'Operator Name'. A table shows 'Component Schedule' with columns for ID, Overdue, Calc Due Date, +/- dt, Remainings, W/P, IPC_Pos, Position, PN, Serial Number, and Description. The 'Work Package Editor' window is open, showing a 'New' button and a 'Save' button. A dialog box titled 'Activate Task' is displayed, asking to confirm adding tasks to the work package. The dialog box contains the text: 'Next Activated Tasks or EC Exist for one of Selected Component: TASK: 72-020-01-01. Confirm Add these Tasks or EC to WP !'. A blue circle with the number '77' is placed over the 'Yes' button. Another blue circle with the number '76' is placed over the 'Save' button in the Work Package Editor window.

76. В редакторе «WP Editor» («New» вкладка) введите название пакета работ и нажмите на «Save».

77. Появится окно «Activate Task». Окно предлагает добавить связанную с компонентом задачу в пакет работ. Нажмите кнопку «Yes», если желаете ее добавить.

The screenshot shows the 'Planning' software interface. On the left, there is a 'Component Schedule' table with columns for ID, Overdue, Calc Due Date, +/- d, Remains, W/P, IPC_Pos, Position, PN, Serial Number, and Description. The table lists several tasks related to 'FIREX - LAVATORY'. On the right, a 'Work Package Editor' window is open, showing details for 'WP200017-BBB' with a description of 'TESTING'. The interface includes various navigation buttons like 'Close', 'Forecast', and 'Data Validation', and a 'User ID: DUN - Full Control' indicator.

78. Перейдите во вкладку «Created». Выберите свой WP.

79. И вы можете увидеть задачу, которая будет добавлена в WP как отдельный WO.

DEMO WORK PACKAGE

Title: TESTING					W/P ID: WP200017-BBB	
A/C Reg. No.:	Type:	MSN:	Operator:	Planning dates (fromto):	Rev. Date:	Rev. No.:
VQ-BBB	B737-800	88888	DEMO	16-MAY-2020 - 16-MAY-2020	15-MAY-2020	0

1. W/P identifies Work Orders (WO) for performance of work required during the aircraft maintenance visit.
2. All WO enclosed in the W/P to be performed in accordance with instructions referenced therein and their completion is verified/signed by authorized personnel in appropriate Tally list below.
3. Any additional WO that Maintenance Organisation may issue for rectification of technical defects experienced at completion of listed WO, have to be referenced in the Operator WO.
4. For replaced spare parts the reference to EASA Form 1 or equivalent, or material batches shall be clearly stated in the WO. Hard copies of EASA Form 1 or equivalent must be always attached to the WO. Details of Removed/Installed Component shall be also recorded in separate Aircraft Technical Log page with ref to the W/P and EASA Form 1 or equivalent and Tag (or Batch) No.
5. Any canceled or uncompleted (remaining) WO shall be accepted by Operator in writing that have to be referenced in the WO, Tally list of this W/P and transferred to CRS. Hard copy of the Operator acceptance shall be attached to WO.
6. CRS must be signed upon completion of W/P. References to the W/P ID and Maintenance Organisation WO must be stated in the separate Aircraft Technical Log page.

Used Maintenance Data:
 AMM D633A101-GEF, REV 89, 15SEP2019; AIPC D638A001-GEF-0123, REV 88, 15AUG2019; RMD D633A103-GEF, REV 89A, 15SEP2019; SDS D633A101-GEF, REV 89A, 15SEP2019; SRM D63A210, REV 67, 10JUL2019; SSMD 280A212, REV 104, 03SEP2019; WDM D280A112-GEF, REV 104, 03SEP2019; MP YAKUTIA PR-45-016, REV 04/ TR.3, AUG 23 2019

1. Tally List-Aircraft WO.

WO	Type	Task ID	Title	Completed: Date / Sign / Stamp
WO2000070-BBB <small>DEACLINE: PRIOR TO 2020-04-22</small>	Task	72-020-01-01	DET - LEFT ENGINE INLET AND FAN BLADES	

2. Tally List-Component Replacement WO.

WO ID	Part Out	IPC Reference, Part Nomenclature	Completed: Date / Sign / Stamp
WO2000069-BBB <small>DEACLINE: PRIOR TO 24/05/2020</small>	PN 30100022-3 SN 6851	IPC 26-24-00-09, FIREX - LAVATORY	Pos.: 03

80. В подмодуле «Actual» вы можете завершить WP. Нажмите на кнопки «Comply» и тогда treatment компонента и задачи обновятся.

Примечание. Как только вы выполните эту задачу в модуле «Actual», эта задача автоматически инициализируется и отображается в модуле «Planning». Это означает, что работать с этой задачей в модуле «Initialization» не нужно.

5. Реализация требований ТО в AMP

Вкладка «Maintenance Requirements» регистрирует и описывает все задачи, которые необходимо выполнить, и всю необходимую информацию об этих задачах, такую как типы, интервалы, ссылки и т. д. Все зарегистрированные задачи используются при дальнейшем создании плана ТО. Эта вкладка аналогична «Maintenance Requirements» в подмодуле «Maintenance Plan». При необходимости вы можете внести здесь любые изменения.

The screenshot shows the 'Aircraft's Maintenance Program' window. The 'AMP MR' tab is selected and highlighted with a blue circle and the number '1'. The interface is divided into two main sections: a list of maintenance requirements on the left and a detailed editor on the right.

Maintenance Requirements List:

ID	ATA	TASK	BASIC_TASK	JIC	TASK Title
906	12	12-056-00-02	12-056-00		WING T.E. FLAP
38	12	12-058-00-01	12-058-00		SPOILER DIFF
39	12	12-060-00-01	12-060-00		LEFT WING SP
907	12	12-060-00-02	12-060-00		RIGHT WING S
13	12	12-062-00-01	12-062-00		SPEEDBRAKE
40	12	12-064-00-01	12-064-00		LEFT LEADING
908	12	12-064-00-02	12-064-00		RIGHT LEADIN
41	12	12-066-00-01	12-066-00		STRUT 1 ADP I
909	12	12-066-00-02	12-066-00		STRUT 2 ADP I
910	12	12-066-00-03	12-066-00		STRUT 3 ADP I
911	12	12-066-00-04	12-066-00		STRUT 4 ADP I
42	12	12-076-00-01	12-076-00		TIRE PRESSUI
43	12	12-078-00-01	12-078-00		TIRE PRESSUI
44	12	12-080-00-01	12-080-00		PARKING BRAI
45	12	12-082-00-01	12-082-00		BRAKE SURGE
895	12	12-082-00-02	12-082-00		BRAKE SURGE
896	12	12-082-00-03	12-082-00		BRAKE SURGE
48	12	12-088-00-01	12-088-00		LUBRICATE TH
49	12	12-094-00-01	12-094-00		LUBRICATE TH
50	12	12-096-00-01	12-096-00		LUBRICATE TH
914	12	12-096-00-02	12-096-00		LUBRICATE TH
51	12	12-098-00-01	12-098-00		LUBRICATE TH

Aircraft Maintenance Requirements Editor:

Task ID: * Basic Task: * ATA: *

Task Title: *

Task Description: *

Task Type: * Task Effectivity: * MNHR: JIC: *

Main Zone: Additional Zones: MRB Code: NOTE: *

Interval: Interval Start Threshold Finish Threshold Tolerance Instructions Post Threshold LUMP

Interval: FH: FC: DY: MO: YR: :Whichever Comes Last :Completed By Component Reprim.

:APU Data DOC. Reference Data: Reference: *

Doc. Ref: Special Insp. Panels Materials Tools JIC Procedure Attach

Document Reference: No Task Card Selection | Edit

Associated Task: Filter Task: Add

Related Task or EC: Task EC Filter: Add

1. Чтобы открыть AMP окно, нажмите на вкладку «AMP MR».

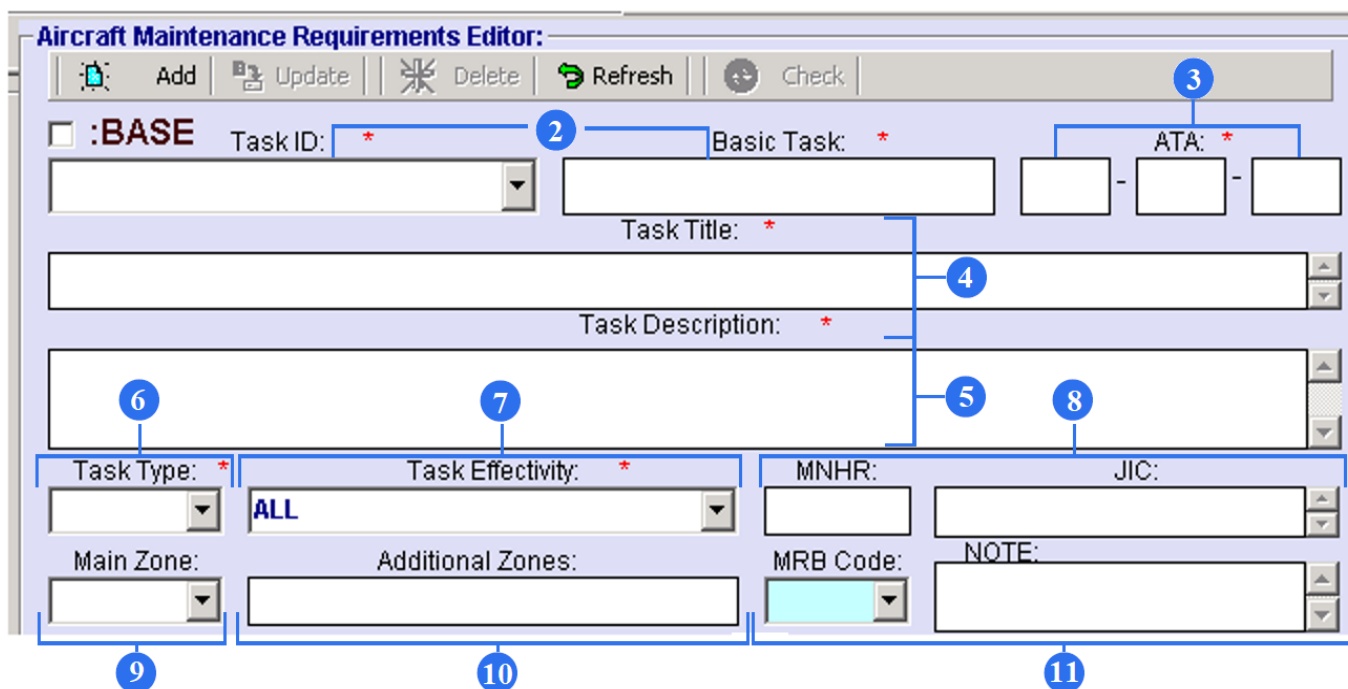

The screenshot shows the 'Aircraft Maintenance Requirements Editor' window. At the top, there is a toolbar with buttons for 'Add', 'Update', 'Delete', 'Refresh', and 'Check'. Below the toolbar, the form is divided into several sections. A checkbox labeled ':BASE' is on the left. The 'Task ID' field is marked with a red asterisk and has a blue circle '2' next to it. The 'Basic Task' field is also marked with a red asterisk. The 'ATA' field is marked with a red asterisk and has a blue circle '3' above it. The 'Task Title' field is marked with a red asterisk and has a blue circle '4' next to it. The 'Task Description' field is marked with a red asterisk and has a blue circle '5' next to it. The 'Task Type' field is marked with a red asterisk and has a blue circle '6' next to it. The 'Task Effectivity' field is marked with a red asterisk and has a blue circle '7' next to it. The 'Main Zone' field has a blue circle '9' next to it. The 'Additional Zones' field has a blue circle '10' next to it. The 'MRB Code' field has a blue circle '11' next to it. The 'NOTE' field has a blue circle '8' next to it. The 'MNHR' and 'JIC' fields are also present.

2. Чтобы создать новую задачу, заполните поле «Task ID» и «Basic Task» согласно программе технического обслуживания.

3. Введите главу ATA в соответствующее поле.

4. Назовите задачу.

5. Напишите краткое описание задачи.

6. Выберите тип задачи из поля со списком:

- CPCP – corrosion prevention task – предотвращение коррозии

- STRU – structural task – задачи по конструкции

- SYST – system task – задачи по системам

- ZONA – zonal task – задачи по зонам самолета

7. Выберите применимость задачи из поля со списком. Обратите внимание, что эффективность задачи регистрируется на вкладке «Task Effectivity».

8. Введите MNHR (человеко-час) и номер JIC (Job Instruction Card).

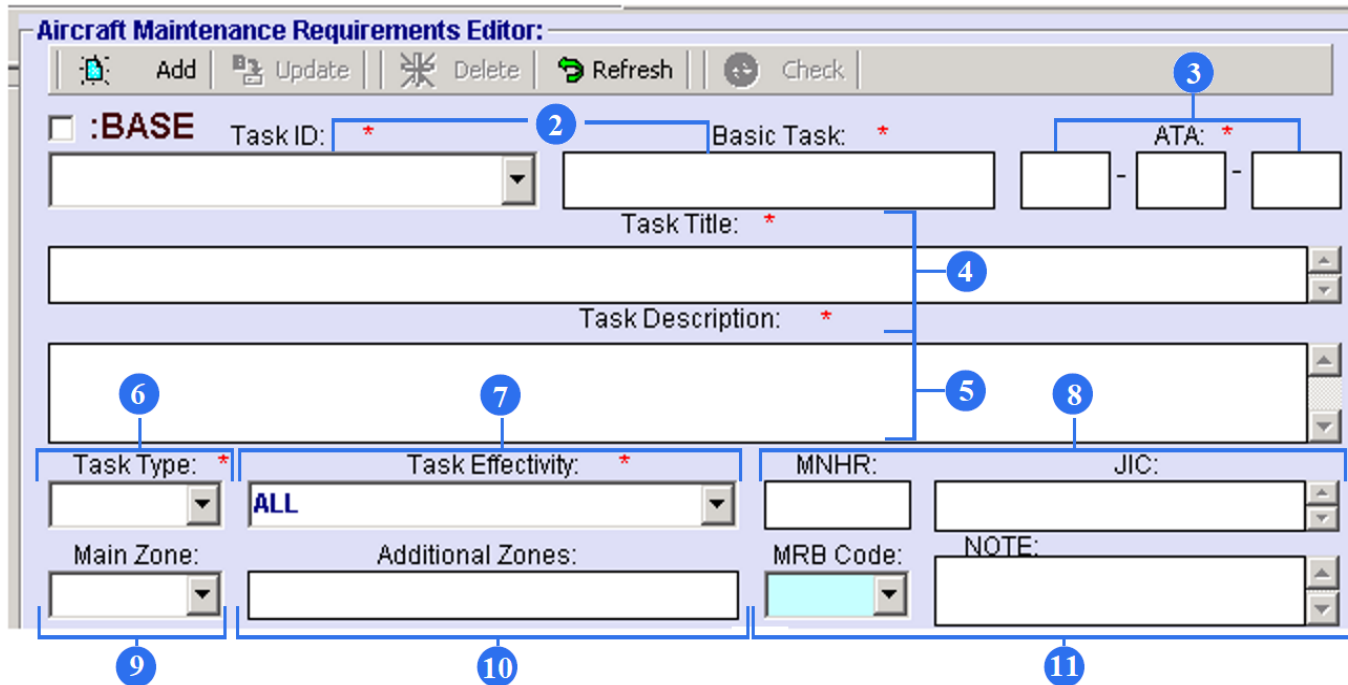

The screenshot shows the 'Aircraft Maintenance Requirements Editor' window. At the top is a toolbar with buttons for Add, Update, Delete, Refresh, and Check. Below the toolbar, there are several input fields and dropdown menus. Callout 1 points to the 'Add' button. Callout 2 points to the 'Task ID' field. Callout 3 points to the 'ATA' field. Callout 4 points to the 'Task Title' field. Callout 5 points to the 'Task Description' field. Callout 6 points to the 'Task Type' dropdown. Callout 7 points to the 'Task Effectivity' dropdown. Callout 8 points to the 'JIC' field. Callout 9 points to the 'Main Zone' dropdown. Callout 10 points to the 'Additional Zones' field. Callout 11 points to the 'MRB Code' dropdown. The 'Task ID' field contains ':BASE'. The 'Task Effectivity' dropdown is set to 'ALL'. The 'MRB Code' dropdown is highlighted in cyan.

9. Выберите основную зону в поле со списком. Если в списке нет требуемой зоны, введите эту зону в поле «Main Zone» и нажмите «Update».

10. При необходимости введите дополнительные зоны.

11. Выберите MRB код (Maintenance Review Board) и при необходимости заполните поле «Note». Обратите внимание, что коды MRB регистрируются на вкладке «MRB Category Codes».

12. Нажми на вкладку «Interval».

13. Чтобы установить определенный интервал для повторяющихся задач, введите FH (летные часы) / FC (полетные циклы).

14. Чтобы установить определенный интервал для повторяющихся задач, введите DY (дни) / MO (месяцы) / YR (годы).

15. Введите справочные данные документа и ссылки на техническую документацию компонента, если это необходимо.

16. Поставьте галочку «Whichever Comes Last», если интервалов несколько и задачу нужно повторить только при достижении последнего интервала.

Отметьте поле «Completed By Component Replm», если для выполнения задачи требуется замена компонентов.

17. Кликните вкладку «Start Threshold».

12

Interval Start Threshold Finish Threshold Tolerance Instructions Post Threshold LUMP

Interval: *

13

14

FH: FC: DY: MO: YR: :Whichever Comes Last :Completed By Component Replm. Reference: 16

:APU Data DOC. Reference Data:

17

Interval Start Threshold Finish Threshold Tolerance Instructions Post Threshold LUMP

Start Threshold:

FH: FC: DY: MO: YR: 18

DOC. Reference Data:

19

Interval Start Threshold Finish Threshold Tolerance Instructions Post Threshold LUMP

FinishThreshold:

FH: FC: DY: MO: YR: 20

DOC. Reference Data:

18. Чтобы установить начальный порог выполнения Treatment выберите вкладку «Start Threshold», введите FH (часы полета) / FC (циклы полета) / DY (дни) / MO (месяцы) / YR (годы). Только при достижении заданных параметров задача начинает выполняться.

19. Нажми на «Finish Threshold».

20. Чтобы установить порог завершения выполнения Treatment, выберите вкладку «Finish Threshold», введите FH (часы полета) / FC (циклы полета) / DY (дни) / MO (месяцы) / YR (годы). Только при достижении заданных параметров задача перестанет выполняться.

21

Interval | Start Threshold | Finish Threshold | **Tolerance** | Instructions | Post Threshold | LUMP

Tolerance: *

Early Rescheduled Method:

Completion: When Due:

22

Late Rescheduled Method:

Completion: When Due:

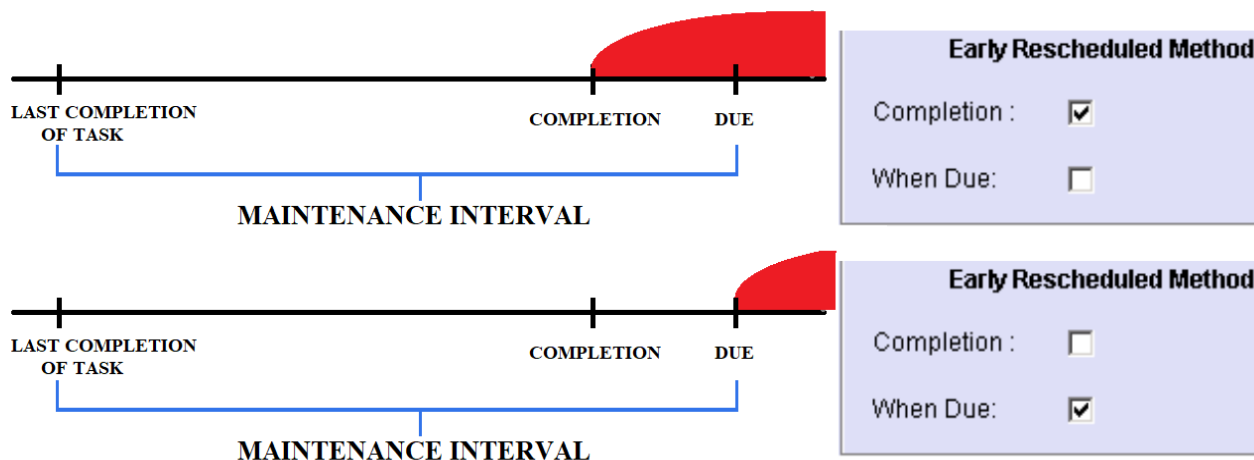

Planning

User ID: DUN - Full Control

Selection: Tasks: Components: AC Req: VO-BBB AC Family: B737-NG AC Type: B737-800 SN: 88888 AC MFR Date: 11-May-2001 STA: VKO Code ICAO: SYL Operator Name: DEMO AC Total Date: 22-Apr-2020 AC Total FH: 49207.55 AC Total FC: 22065

APU Average: Saved Calc
 FH: 12.50 APU FH: 6.00
 FC: 3.00 APU FC: 4.00

AC Sched: found 808

ID	Overdue	Calc Due Date	+/- d	Remainings	Type	ID-Number	Base	FH_Comp	FH_Interval	FH_Next_Due	FH_Start	FH_Finish	FC_Comp	FC_Interval	FC_Ne
86899	N	2019-11-21	-193	819.05 FH	EC	AD1974-08-09_3_0	Y	48986.5	1000	49986.5			22014		
85608	N	2019-11-28	-186	72 DY	MEL	19081017									
50368	N	2019-11-29	-185	914.45 FH; 248 DY	EC	AD2011-27-03_0_G1-A-1	N	43682.3	6400	50082.3			20816		
86523	N	2019-11-30	-184	74 DY	MEL	1906662		48986.5					22014		
86434	N	2019-12-01	-183	75 DY	NRC	1909014									

21. Нажми на «Tolerance».
22. Установите «Tolerance» для повторяющихся задач.

Отрезок от «LAST COMPLETION OF TASK» до «DUE» — это интервал обслуживания, который задается на вкладке «Interval». Интервал обслуживания показывает, как часто выполняется задача. Если вы решите завершить задачу раньше, чем интервал обслуживания, вы можете показать, откуда считать новый установленный интервал обслуживания. В колонке «Early Rescheduled Method» поставьте галочку в поле «Completion». Таким образом, интервал технического обслуживания начинает отсчитываться от точки «Completion». В подмодуле «Planning» программа автоматически посчитает значение в колонке «FH_Comp» и значение в колонке «Remaining». В колонке «Early Rescheduled Method» поставьте галочку «When Due». Тогда интервал технического обслуживания начинает отсчитываться от точки «DUE». То же самое и с «Late Rescheduled Method».

23

Interval	Start Threshold	Finish Threshold	Tolerance	<input checked="" type="checkbox"/> Instructions	Post Threshold	LUMP
----------	-----------------	------------------	-----------	--	----------------	------

INSTRUCTIONS:

<input type="checkbox"/> :ETOPS	<input type="checkbox"/> :DI (RII)	<input type="checkbox"/> :ALI	<input type="checkbox"/> :AD	Reference:
<input type="checkbox"/> :ETOPS II	<input type="checkbox"/> :CR	<input type="checkbox"/> :EWIS		
<input type="checkbox"/> :CAT 3	<input type="checkbox"/> :CDCCL	<input type="checkbox"/> :CMR	<input type="checkbox"/> : CONDITIONAL TASK	
	<input type="checkbox"/> :CPCP	<input type="checkbox"/> : NON-SCHEDULED		

24

DEMO					WORK ORDER	
Task: 73-020-01-01, AMP Task OPC - FMC CDU FOR LEFT ENGINE FAULTS (BASIC AND DAC ENGINE)					WO Ref.: WO2100053-BDG	
					WP Ref.: WP210065-BDG	
A/C Reg.:	Type:	MSN:	Engine type:	Operator:	Issued:	
VP-BDG	B737-800	30669	CFM56-7B	AIR YAKUTIA	09-SEP-2021	
Used Maintenance Data: AMM D633A101-ILF ,15JUN2021 ,REV 75; FIM D633A103-ILF,15JUN2021, REV 75; SDS D633A101-ILF ,15JUN2021,REV 75; AIPC D638A001-ILF-0101 ,15JUN2021, REV 103; SSM D280A463, 15MAY2021 ,REV 13; WDM D280A363, 15MAY2021, REV 13; SRM D634A210, REV 72, 10MAR2021; MP YAKUTIA PR-45-016, REV08, MAY 24 2021						
References:	N/A					
Attachments:	N/A					
Satisfied task (s):	N/A					
Associated task (s):	N/A					
Requirements:	<input type="checkbox"/> DI	<input checked="" type="checkbox"/> X	<input type="checkbox"/> ETOPS	<input type="checkbox"/> CAT3	<input type="checkbox"/> ALI	<input type="checkbox"/> AD
	<input type="checkbox"/> CRITICAL	<input type="checkbox"/>	<input type="checkbox"/> CDCCL	<input type="checkbox"/> EWIS	<input type="checkbox"/> CMR	<input type="checkbox"/> SSI
MSG Code: 9					JIC: 73-020-01-01	
					Mech	Insp
Task Description:						
I						

24.1

23. Нажми на «Instructions».

24. Когда задача обязательно идет с критериями выполнения, вы должны отметить требуемые критерии.

24.1. Данная информация отразиться в WO в разделе «Requirements». Эти данные влияют на критерии выполнения задчи.

25. Щелкните вкладку «Post Threshold». Эта вкладка необходима, чтобы для одной и той же задачи можно было переключиться с одного интервала на другой. (к примеру, сначала задача делается каждые 1000 FH, а потом необходимо чаще ее делать – 800 FH)

Чтобы настроить интервал переключения для повторяющихся задач необходимо

26. Набрать данные, с момента которого задача перейдет с одного интервала на другой, введите FH (часы полета) / FC (циклы полета), DY (дни) / MO (месяцы) / YR (годы).

27. Ввести новый интервал, то есть введите FH (часы полета) / FC (циклы полета), DY (дни) / MO (месяцы) / YR (годы).

28. Нажмите на «Save», чтобы сохранить введенные данные.

29. Нажми на «LUMP». Эта вкладка позволяет установить интервал для задач, которые будут выполняться в случае, если самолет редко выполняет полеты. В этом случае, вкладка «Interval» не используется.

30. Чтобы установить Low Utilization MP для повторяющихся задач, введите FH (летные часы) / FC (полетные циклы).

31. Чтобы установить Low Utilization MP для повторяющихся задач, введите DY (дни) / MO (месяцы) / YR (годы).

32. Введите справочные данные документов, если это необходимо.

33. Отметьте поле «Whichever Comes Last», если интервалов несколько и задача должна повторяться только при достижении последнего параметра.

Отметьте поле «Completed By Component Replm», если для выполнения задачи требуется замена компонентов.

34. Нажмите кнопку «Save».

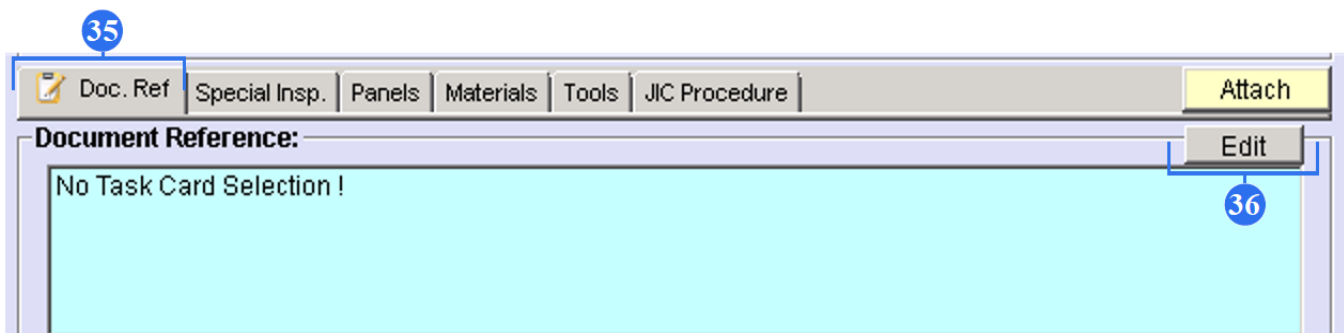

35. Если необходимо добавить ссылку на документацию, нажмите «Doc.Ref».

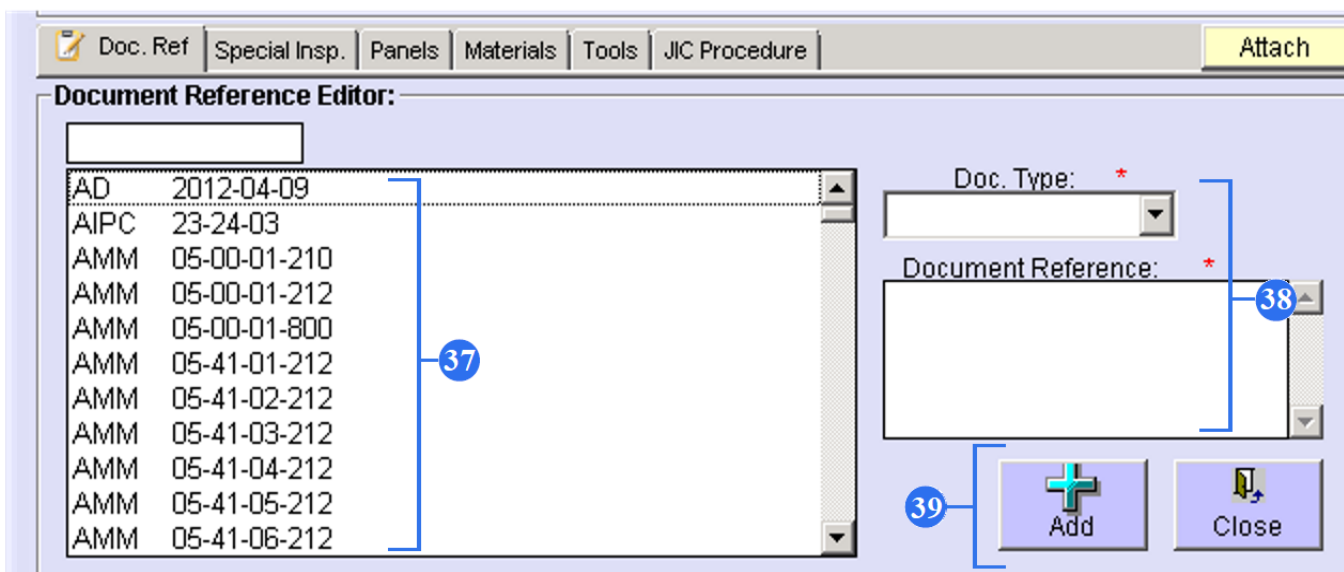

36. Чтобы открыть редактор ссылок на документы, нажмите кнопку «Edit».

37. Из всего списка выберите соответствующий документ и щелкните два раза.

38. Если документ отсутствует в списке, введите тип документа и ссылку на документ.

39. Нажмите кнопку «Add», чтобы сохранить данные. Щелкните по кнопке «Close», чтобы закрыть экран.

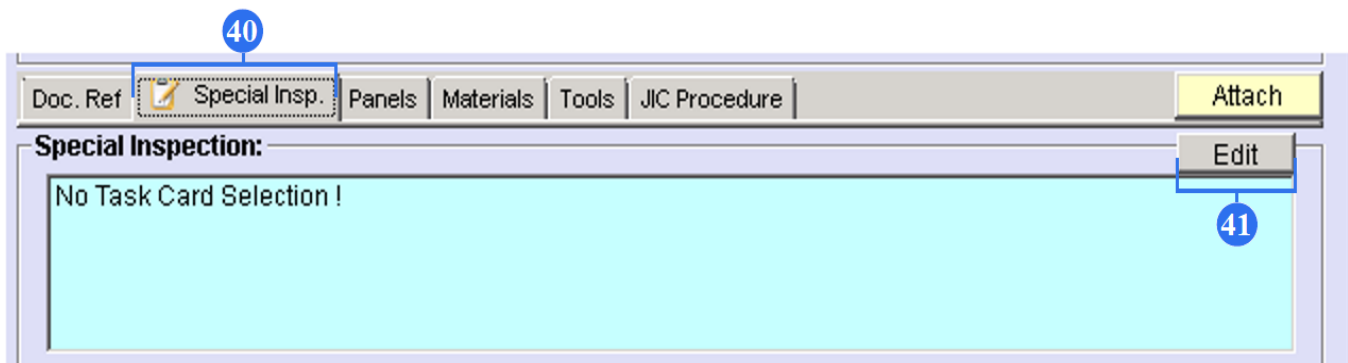

40. Если необходимо добавить установленные инспекции, нажмите «Special Insp».

41. Чтобы открыть редактор для создания инспекций, нажмите кнопку «Edit».

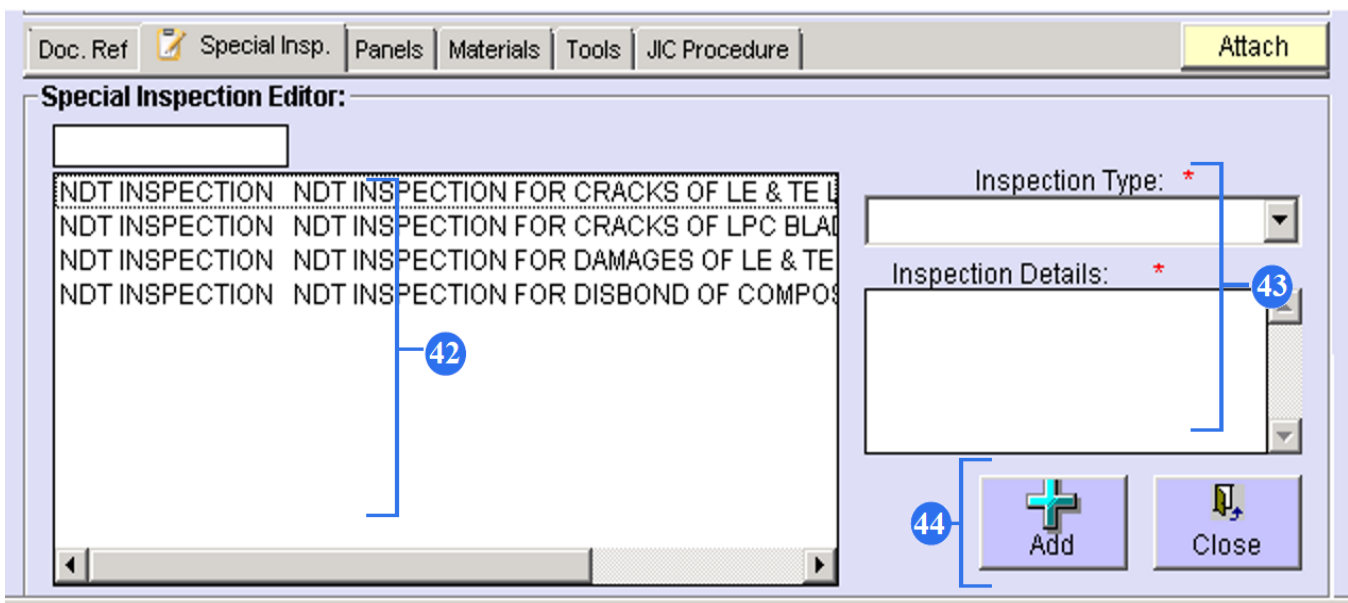

42. Из всего списка выберите соответствующую инспекцию и щелкните два раза.

43. Если документ отсутствует в списке, укажите тип проверки и детали проверки.

44. Нажмите кнопку «Add», чтобы сохранить данные. Щелкните по кнопке «Close», чтобы закрыть экран.

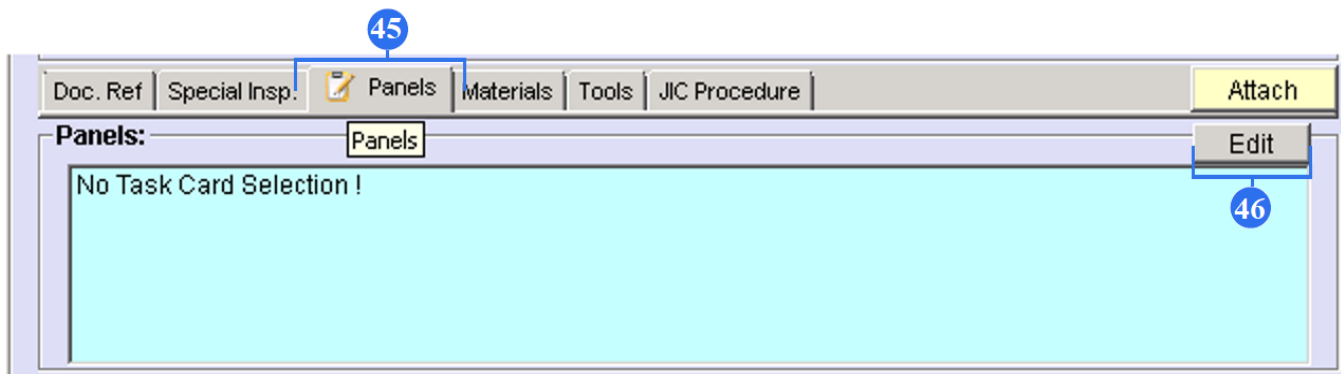

45. Если необходимо добавить данные о панелях, нажмите «Panels».

46. Чтобы открыть редактор, нажмите кнопку «Edit».

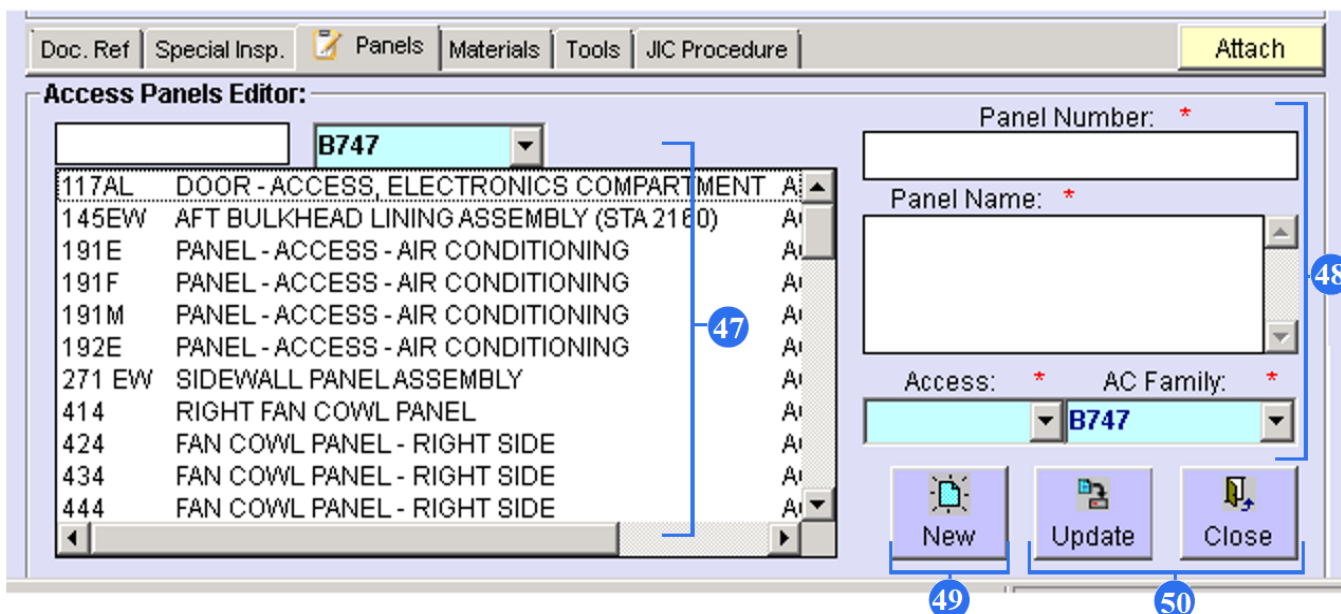

47. Из всего списка выберите соответствующие панели и щелкните два раза.

43. Если панель отсутствует в списке, введите номер панели и название панели. Типа доступа и семейства самолета.

44. Нажмите кнопку «New», чтобы сохранить данные.

50. Если вы меняете данные, нажмите кнопку «Update». Щелкните по кнопке «Close», чтобы закрыть экран.

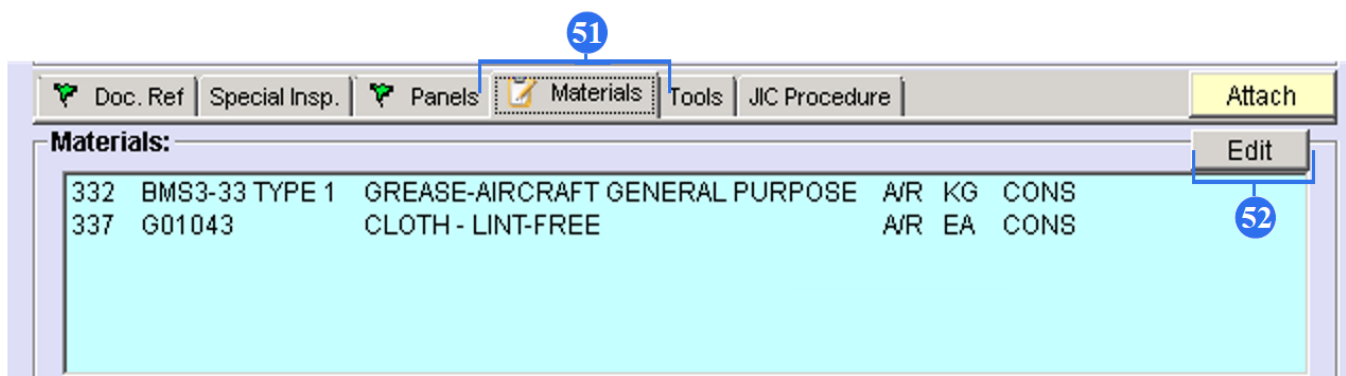

51. Если необходимо добавить материалы, нажмите «Materials».

52. Чтобы открыть редактор материалов, нажмите кнопку «Edit».

53. Введите номер критерия поиска и нажмите кнопку «Enter» на клавиатуре.

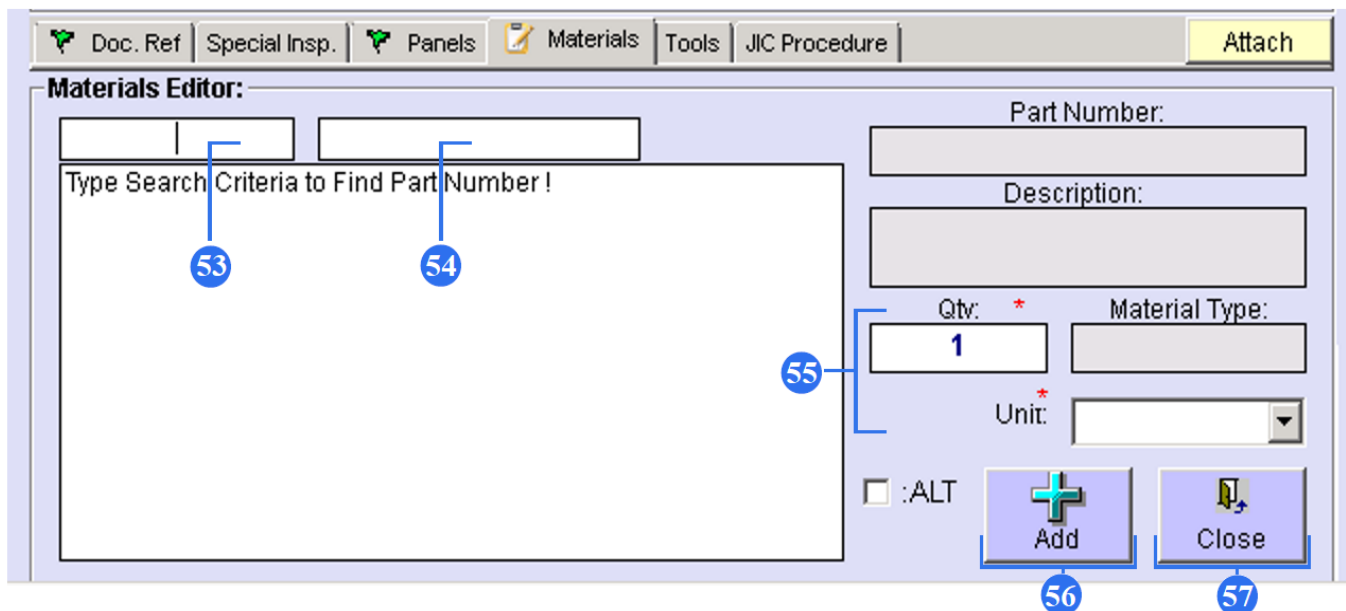

54. Введите описание критерия поиска и нажмите Enter на клавиатуре.

Выберите из всего списка необходимый материал и дважды щелкните. Поля «Part Number» и «Description» будут заполнены.

55. Введите количество и способ измерения (поле «Unit»).

56. Нажмите кнопку «Add», чтобы сохранить данные.

57. Нажмите кнопку «Close», чтобы закрыть редактор.

The screenshot shows the ALASKAR web interface. At the top, it says "ALASKAR Technologies 7.2.20 IT solutions for airlines and MRO companies". Below this, there's a navigation bar with "Logged in as DEMO" and various menu items like "Time Sheet", "SMS", "Settings", "Backup", "Users Registration", "File Storage", "Help", and "Exit".

The main content area is titled "Webtop" and contains several application tiles: "Archive", "Fan Blades Damage", "Aircraft Registration Webtop", "Stations Registration Webtop", "TLOG", and "Logistic". A blue circle with the number "58" is placed over the "Logistic" tile.

Below the webtop, the "LOGISTIC" module is active. It shows a "Forecast" view with a table of maintenance tasks. A blue circle with the number "59" is placed over the "Forecast" tab. The table has columns for "AC Reg", "ID", "TASK", "AC REG", "REMAININGS", "+/- D", "CALC DUE DATE", "OVERDUE", "TYPE", and "PN". A blue circle with the number "60" is placed over the "ID" column header, and another blue circle with the number "61" is placed over the "PN" column header.

AC Reg:	ID	TASK	AC REG	REMAININGS	+/- D	CALC DUE DATE	OVERDUE	TYPE	PN
VQ-BBB	86931	23-100-00-01	VQ-BBB	5819.05 FH; 354 DY;	3	2020-09-05	N	TASK	BMST001-11
	2858	REPLACEMENT FOR OH, IPC POS: 32-11-61-03-95 LH; PN: 161A2330-2; SN: E1645	VQ-BBB			2020-09-03	12497 FC; 1 DY;	1	2020-09-03
	2858	REPLACEMENT FOR OH, IPC POS: 32-11-61-03-95 LH; PN: 161A2330-2; SN: E1645	VQ-BBB			2020-09-03	12497 FC; 1 DY;	1	2020-09-03
	2858	REPLACEMENT FOR OH, IPC POS: 32-11-61-03-95 LH; PN: 161A2330-2; SN: E1645	VQ-BBB			2020-09-03	12497 FC; 1 DY;	1	2020-09-03
	2858	REPLACEMENT FOR OH, IPC POS: 32-11-61-03-95 LH; PN: 161A2330-2; SN: E1645	VQ-BBB			2020-09-03	12497 FC; 1 DY;	1	2020-09-03
	2858	REPLACEMENT FOR OH, IPC POS: 32-11-61-03-95 LH; PN: 161A2330-2; SN: E1645	VQ-BBB			2020-09-03	12497 FC; 1 DY;	1	2020-09-03

At the bottom of the table, it says "Total: 1" and "Show Legend".

58. Вы можете увидеть эти данные в модуле «Logistic» WEB-версии. Нажмите на «Logistic».

59. Из трех столбцов выберите столбец «Forecast».

60. Используйте фильтры, такие как «A / C Reg», «Task», «Type», «Period» и «Date», чтобы найти задачу.

61. В столбце «PN» вы можете увидеть данные о материалах, которые были добавлены в подмодуль AMP на вкладке «Materials».

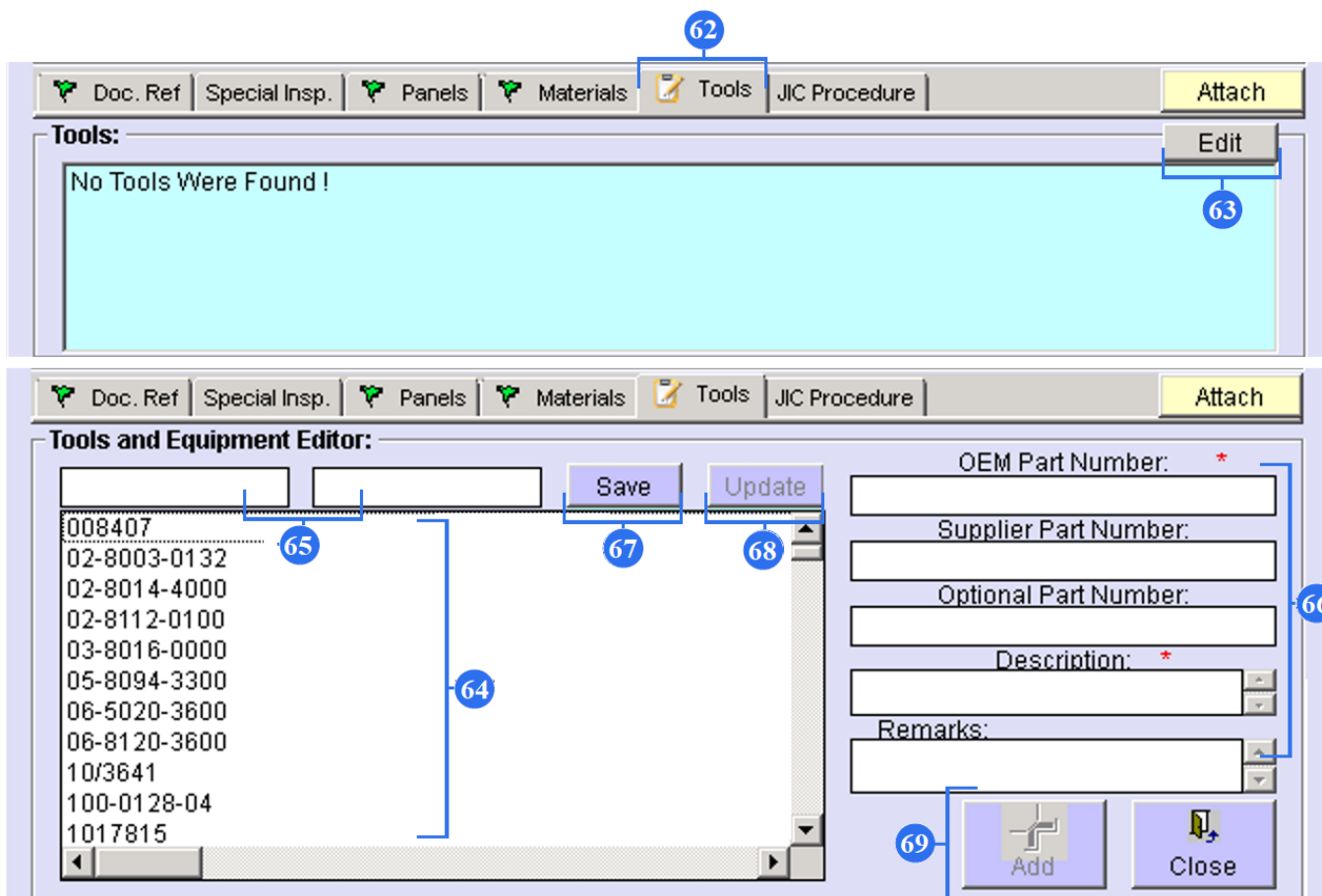

62. Если необходимо добавить инструменты, нажмите «Tools».

63. Чтобы открыть редактор инструментов и оборудования, нажмите кнопку «Edit».

64. Из всего списка выберите соответствующий инструмент.

65. Используйте поисковик, чтобы быстро найти инструмент. (Введите OEM P / N).

66. Если данные инструмента отсутствуют в списке, используйте эти поля для ввода нового инструмента в список.

67. Нажмите кнопку «Save», чтобы сохранить новые данные инструмента.

68. Кнопка «Update» позволяет изменить данные инструмента и сохранить их.

69. Нажмите кнопку «Add», чтобы сохранить данные по инструменту.

TOOL MANAGEMENT 2.1.3

70 TOOL MANAGEMENT

Tools list

In Stock: Out Stock: Tool: Kit: Tools Not in Kits: Min. Required List: Transit Zone: Store: Expire Date: Global Filter:

WORK PACKAGE TOOL LIST

Work Packages Unread WP From Change Date: 01.08.2020 AcReg:

ID:	Work Package:	Ac.Reg.:	Description:	Date:	Issued By:
14074	WP200264-BVI	VQ-BVI	DOWNLOADING AUDIO DATA FROM A COCKPIT VOICE RECORDER	02.09.2020	GOR
14073	WP200239-BVJ	VQ-BVJ	DOWNLOADING AUDIO DATA FROM A COCKPIT VOICE RECORDER	02.09.2020	GOR
14072	WP200238-BNS	VP-BNS	DOWNLOADING AUDIO DATA FROM A COCKPIT VOICE RECORDER	02.09.2020	GOR
14071	WP200310-BIO	VP-BIO	NRC 2005108 DURING MINT FOUND HORIZ STABILAZER POSITION MA...	01.09.2020	ZAM
14069	WP200309-BIO	VP-BIO	FMC CDU	01.09.2020	ZAM
14067	WP200496-BOY	VQ-BOY	RAMP CHECK	01.09.2020	ZAM
14066	WP200307-BVH	VQ-BVH	COMPONENT PHOTOGRAPHY	01.09.2020	SHI

Records: 118

Instrument Requirements:

Aircraft:	Description:	OEM PN:	Supplier PN:	Optional PN:	Remarks:
2170NM 1/4"	SET - PRINT, IDENTIFICATION	856A2683G01	58828	856A1364G02	SET - PRINT, IDENTIFICA...
MH24	LENS - MAGNIFYING, 10X, HAND HELD	STD-1070			
PS-10	SOURCE - AIR, REGULATED, DRY FILTERED, 0-30 PSIG	STD-1280			
PF53361-2PWS	SET - PRINT, IDENTIFICATION	856A2683G01	58828	856A1364G02	SET - PRINT, IDENTIFICA...
MIT002A0001-90 P1	LENS - MAGNIFYING, 10X, HAND HELD	STD-1070			
94-8136	SOURCE - AIR, REGULATED, DRY FILTERED, 0-30 PSIG	STD-1280			

Records: 6

Records: 266

Tools assy

User: DUN Permission: Full

70. Вы можете увидеть эти данные в модуле «Tool Management System». На верхней панели инструментов нажмите кнопку, и откроется экран «WORK PACKAGE TOOL LIST».

71. Из всего списка выберите необходимый рабочий пакет и выделите его. Рабочие группы создаются в подмодуле «Planning».

72. Если в задаче вы зарегистрировали инструмент на вкладке «Tools» подмодуля «AMP», и задача включена в рабочий пакет, то вы можете увидеть набор инструментов в окне «Instrument Requirements».

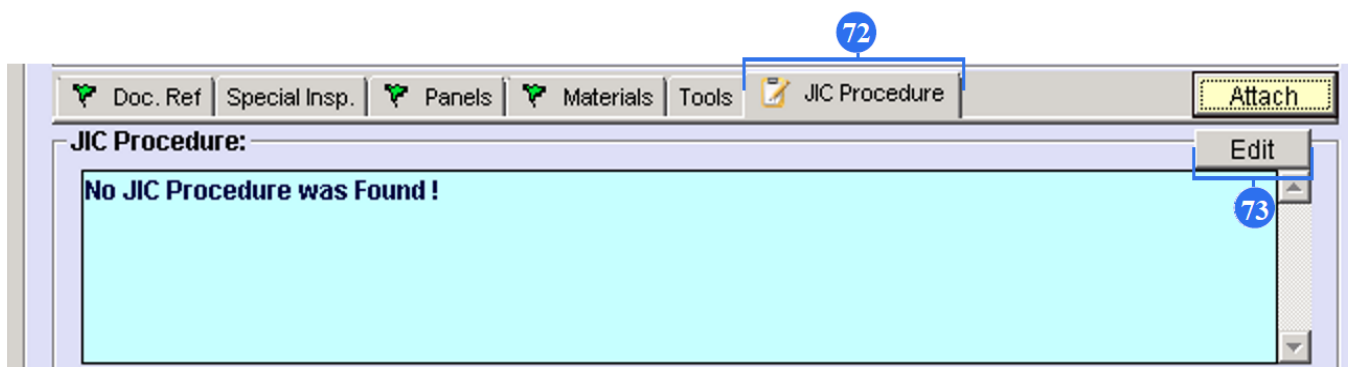

72. Если необходимо добавить рабочие инструкции, нажмите «JIC Procedure».

73. Чтобы открыть редактор JIC, нажмите кнопку «Edit».

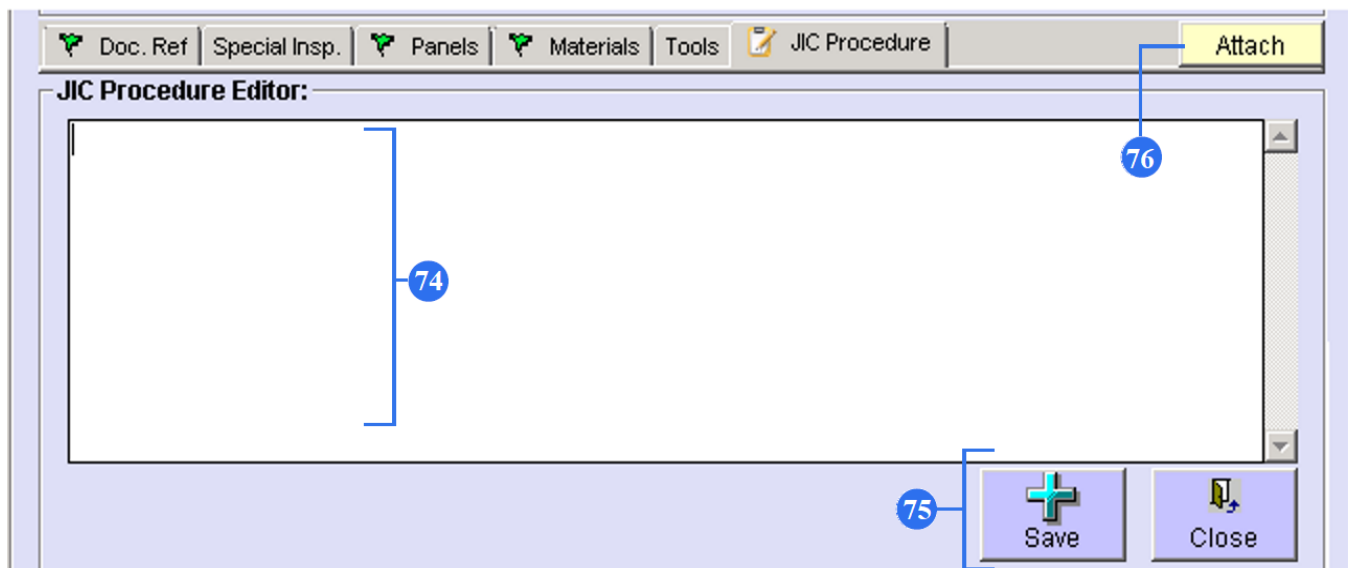

74. Используйте поле для создания служебной инструкции.

75. Нажмите кнопку «Save», чтобы сохранить инструкцию. Кнопка «Close» нужна для закрытия окна.

76. Нажмите кнопку «Attach», чтобы прикрепить любые файлы.

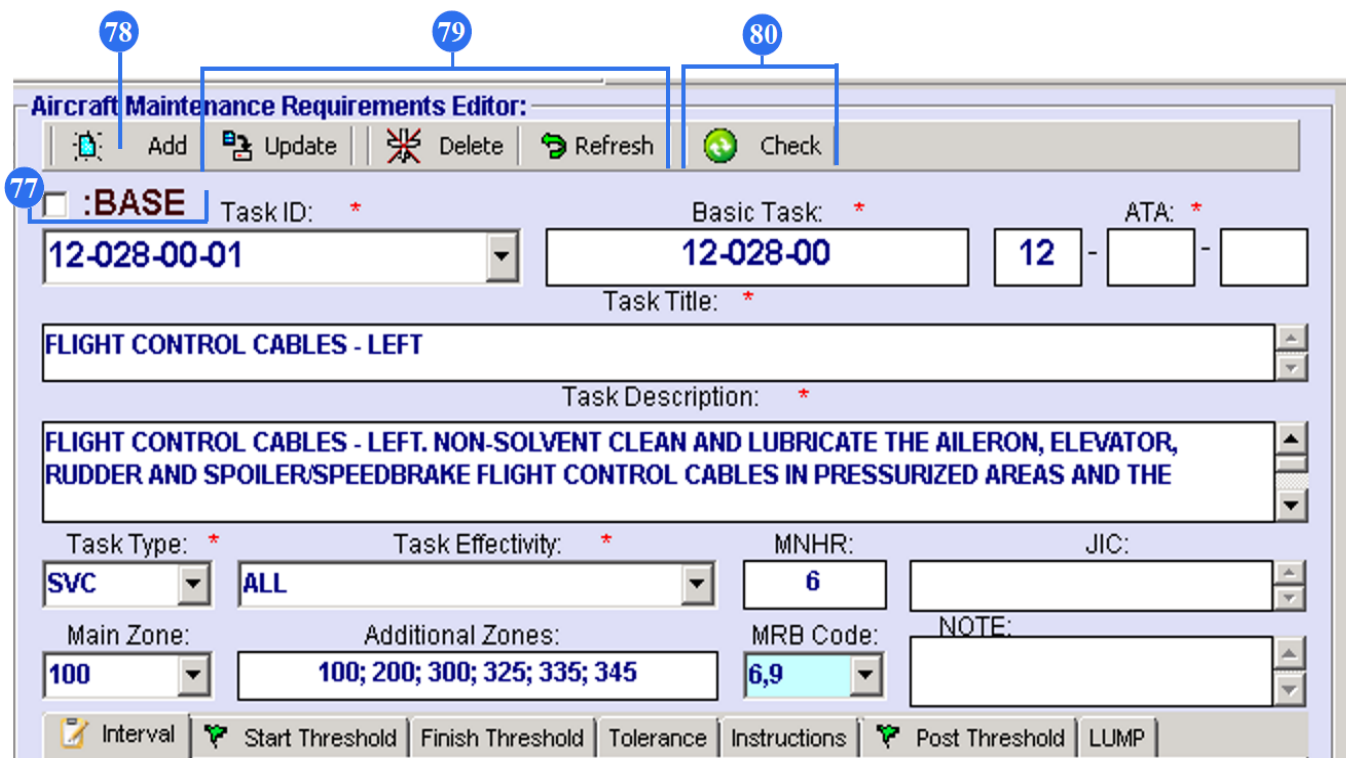

The screenshot shows the 'Aircraft Maintenance Requirements Editor' window. It features a toolbar at the top with buttons for 'Add', 'Update', 'Delete', 'Refresh', and 'Check'. Below the toolbar, there are several input fields and dropdown menus. Callout 77 points to a checkbox labeled ':BASE'. Callout 78 points to the 'Add' button. Callout 79 points to the 'Update' button. Callout 80 points to the 'Check' button. The main form contains fields for 'Task ID' (12-028-00-01), 'Basic Task' (12-028-00), 'ATA' (12), 'Task Title' (FLIGHT CONTROL CABLES - LEFT), 'Task Description' (FLIGHT CONTROL CABLES - LEFT. NON-SOLVENT CLEAN AND LUBRICATE THE AILERON, ELEVATOR, RUDDER AND SPOILER/SPEEDBRAKE FLIGHT CONTROL CABLES IN PRESSURIZED AREAS AND THE), 'Task Type' (SVC), 'Task Effectivity' (ALL), 'MNHR' (6), 'JIC', 'Main Zone' (100), 'Additional Zones' (100; 200; 300; 325; 335; 345), 'MRB Code' (6,9), and 'NOTE'. At the bottom, there are tabs for 'Interval', 'Start Threshold', 'Finish Threshold', 'Tolerance', 'Instructions', 'Post Threshold', and 'LUMP'.

77. Если задача должна быть завершена во время базовой проверки обслуживания, отметьте поле «BASE».

78. Нажмите «Add», чтобы сохранить введенные данные.

79. Если вы меняете данные в редакторе, нажмите кнопку «Update».

Для удаления данных используйте кнопку «Delete».

Если вы хотите сбросить данные, нажмите «Refresh».

80. Нажмите кнопку «Check», откроется окно.

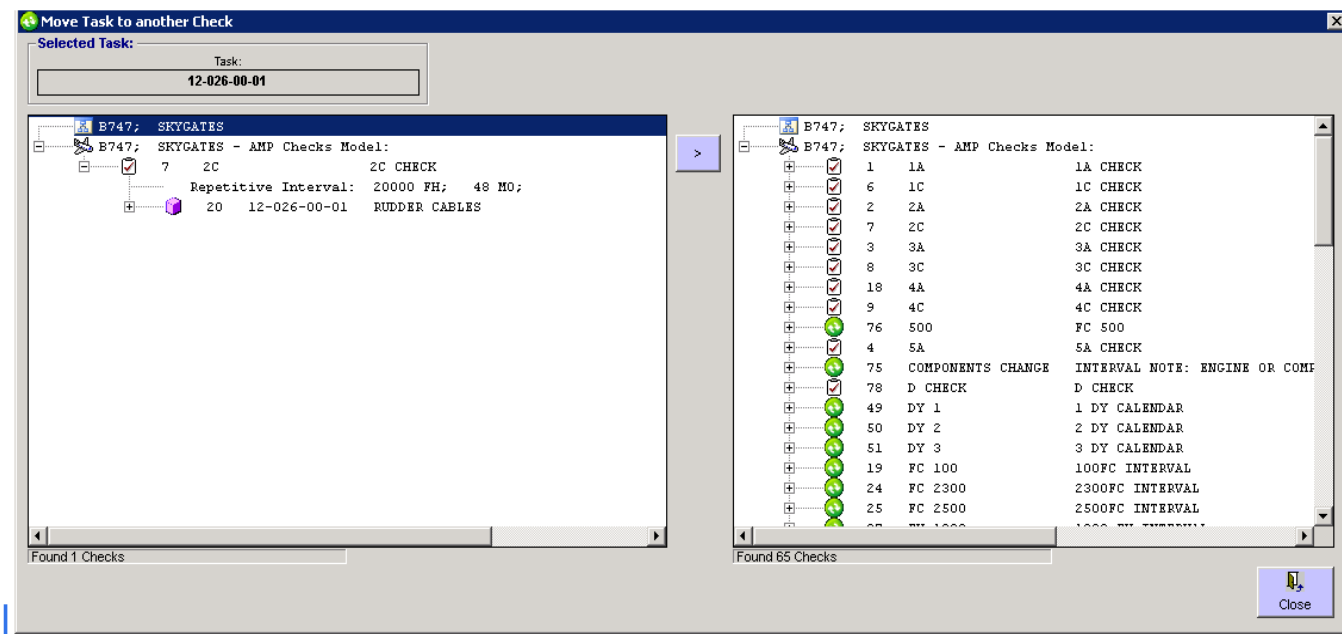

81. Этот редактор нужен для быстрого ввода задачи в какие-либо регламенты или для снятия задачи с любого регламента.

Этот редактор подходит только для ввода конкретной задачи.

Если вы хотите связать больше задач с регламентами, см. Главу № 6 «Реализация модели ТО в AMP» этого руководства.

ID	ATA	TASK	BASIC TASK	JIC	TASK Title
21	12	12-028-00-01	12-028-00		FLIGHT CONTROL CABLES - LEFT
1383	12	12-028-00-02	12-028-00		FLIGHT CONTROL CABLES - RIGHT
22	12	12-029-00-01	12-029-00		LEFTAILERON & TRIM
897	12	12-029-00-02	12-029-00		RIGHTAILERON & TRIM
73	12	12-158-00-01	12-158-00		SERVICE THE NOSE LANDING GEAR
102	20	20-600-00-01	20-600-00		RESTORE (CLEAN) THE WIRING AND AREA AROUND WIRING, INCLUDING CONNECTED EWIS.
103	20	20-601-00-01	20-601-00		RESTORE (CLEAN) THE WIRING AND AREA AROUND WIRING, INCLUDING CONNECTED EWIS.
105	20	20-603-00-01	20-603-00		RESTORE (CLEAN) THE WIRING AND AREA AROUND WIRING, INCLUDING CONNECTED EWIS.
107	20	20-605-00-01	20-605-00		RESTORE (CLEAN) THE WIRING AND AREA AROUND WIRING, INCLUDING CONNECTED EWIS.
110	20	20-608-00-01	20-608-00		RESTORE (CLEAN) THE WIRING AND AREA AROUND WIRING, INCLUDING CONNECTED EWIS.
1	20	20-608-01-01	20-608-01		INSPECT (GV) THE WIRING AND AREA AROUND WIRING, INCLUDING CONNECTED EWIS.
2	20	20-609-00-01	20-609-00		RESTORE (CLEAN) THE WIRING AND AREA AROUND WIRING, INCLUDING CONNECTED EWIS.
4	20	20-610-00-01	20-610-00		RESTORE (CLEAN) THE WIRING AND AREA AROUND WIRING, INCLUDING CONNECTED EWIS.
6	20	20-611-00-01	20-611-00		RESTORE (CLEAN) THE WIRING AND AREA AROUND WIRING, INCLUDING CONNECTED EWIS.
7	20	20-611-01-01	20-611-01		INSPECT (GV) THE WIRING AND AREA AROUND WIRING, INCLUDING CONNECTED EWIS.
9	20	20-613-00-01	20-613-00		RESTORE (CLEAN) THE WIRING AND AREA AROUND WIRING, INCLUDING CONNECTED EWIS.
10	20	20-613-01-01	20-613-01		INSPECT (GV) THE WIRING AND AREA AROUND WIRING, INCLUDING CONNECTED EWIS.
11	20	20-614-00-01	20-614-00		RESTORE (CLEAN) THE WIRING AND AREA AROUND WIRING, INCLUDING CONNECTED EWIS.
12	20	20-615-00-01	20-615-00		RESTORE (CLEAN) THE WIRING AND AREA AROUND WIRING, INCLUDING CONNECTED EWIS.
112	20	20-615-01-01	20-615-01		INSPECT (GV) THE APU POWER FEEDER AND THE APU GENERATOR POWER FEEDER WIRING AND CONNECTED EWIS.
113	20	20-616-00-01	20-616-00		RESTORE (CLEAN) THE WIRING AND AREA AROUND WIRING, INCLUDING CONNECTED EWIS.
116	20	20-619-00-01	20-619-00		RESTORE (CLEAN) THE WIRING AND AREA AROUND WIRING, INCLUDING CONNECTED EWIS.
117	20	20-620-00-01	20-620-00		INSPECT (GV) ALL EASILY ACCESSIBLE EWIS IN THE FLIGHT DECK COMPARTMENT.
120	20	20-623-00-01	20-623-00		RESTORE (CLEAN) THE WIRING AND AREA AROUND WIRING.
121	20	20-625-00-01	20-625-00		RESTORE (CLEAN) THE WIRING AND AREA AROUND WIRING, INCLUDING CONNECTED EWIS.
127	20	20-639-00-01	20-639-00		INSPECT (GV) THE APU STARTER AND THE APU GENERATOR POWER FEEDER WIRING AND CONNECTED EWIS.
133	20	20-644-00-01	20-644-00		INSPECT (GV) ALL EXPOSED EWIS LOCATED IN THE WING TIP.
162	21	21-051-01-01	21-051-01		PERFORM A FUNCTIONAL (CALIBRATION) CHECK (OFF-AIRCRAFT) OF THE AIR CYCLE COOLING PACK DISCHARGE OVERTEMP SWITCH.
163	21	21-051-02-01	21-051-02		PERFORM A FUNCTIONAL (CALIBRATION) CHECK (OFF-AIRCRAFT) OF THE AIR CYCLE COOLING PACK COMPRESSOR OUTLET OVERTEMPERATURE SWITCH.
172	21	21-058-06-01	21-058-06		PERFORM A FUNCTIONAL (CALIBRATION) CHECK OF THE E/E COOLING SYSTEM DIFFERENTIAL PRESSURE SWITCH.

82. Нажмите на кнопку со стрелочкой, чтобы закрыть редактор. Вы можете увидеть все задачи.

83. Используйте эти фильтры, чтобы найти определенную задачу.

84. Кроме того, вы можете использовать и эти фильтры для поиска определенных задач.

85. Нажмите кнопку «Interval», чтобы открыть редактор интервального фильтра.

86. Используйте «Interval Filter» для поиска определенных задач.

87. Чтобы перенести задачи в Excel, нажмите кнопку «Excel».

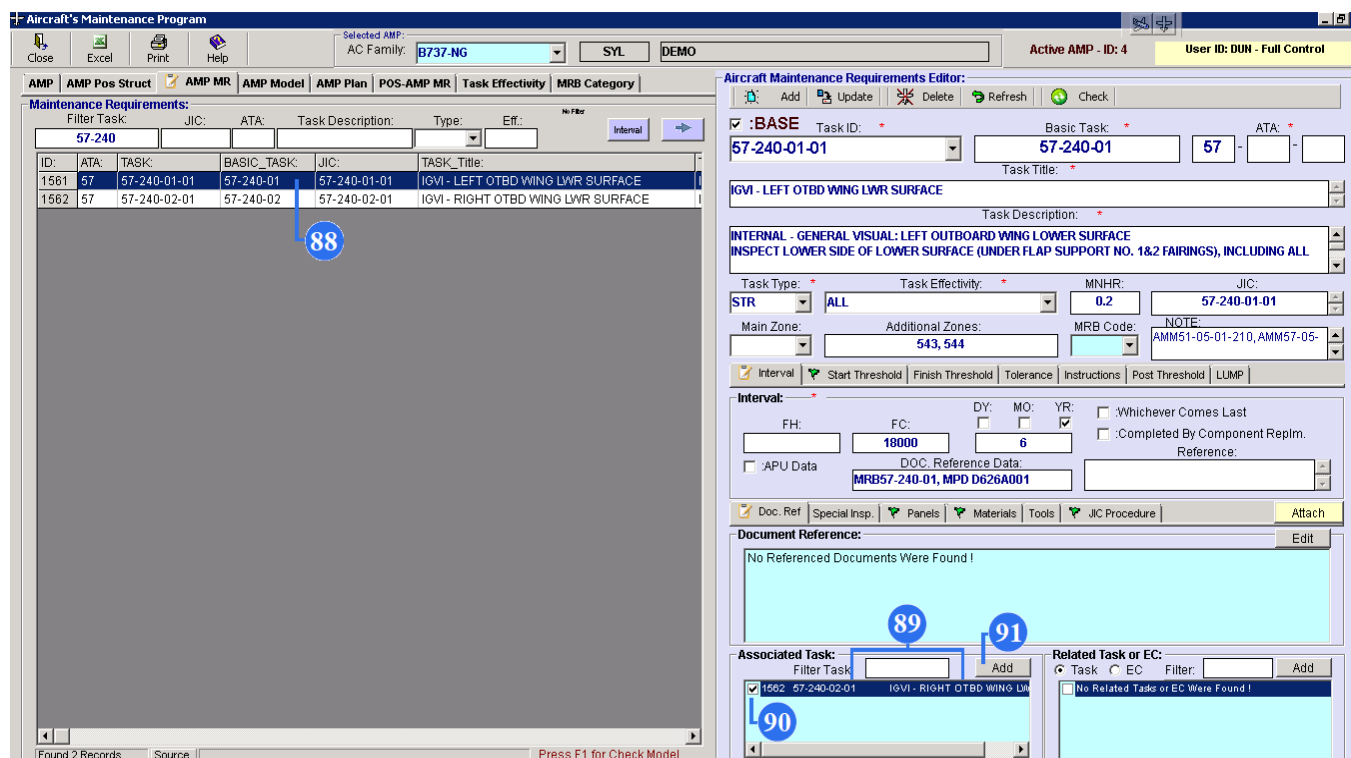

Если одна задача имеет связь с другими задачи, также созданные в редакторе «Aircraft Maintenance Requirements Editor», сделайте нижеперечисленные шаги.

88. Выберите задачу и выделите ее.

89. В редакторе «Associated Task» используйте поле «Filter» для ввода иной задачи, которая имеет связь с основной. Нажмите кнопку «Enter» на клавиатуре.

90. В окне появится задача. Установите галочку.

91. Нажмите кнопку «Add». Не забудьте в редакторе нажать кнопку «Update».

Задачи, добавленные в редактор «Associated Task», будут добавлены в WP автоматически вместе с основной в подмодуле «Planning».

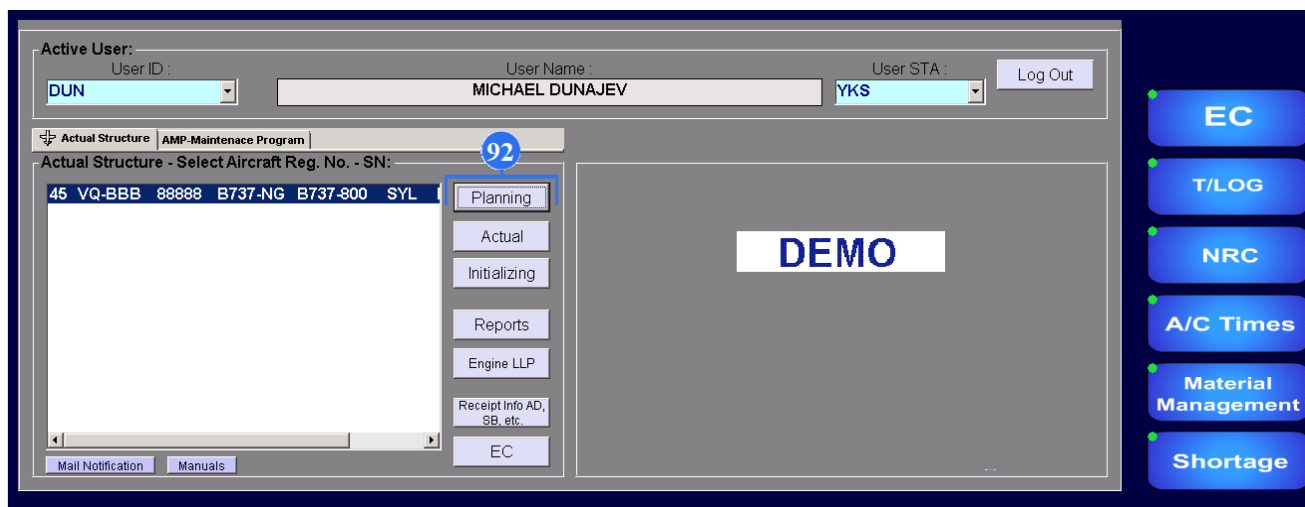

- EC
- T/LOG
- NRC
- A/C Times
- Material Management
- Shortage

92. В модуле «PART M» нажмите на кнопку «Planning».

93. Используйте фильтр «Filter ID Number» чтобы набрать номер задачи.

94. Отметьте строчку с задачей.

95. Вы увидите окно «Associated Tasks Exist». Окно предлагает добавить задачу, которая имеет связь с основной задачи в пакет работ. Щёлкните ОК.

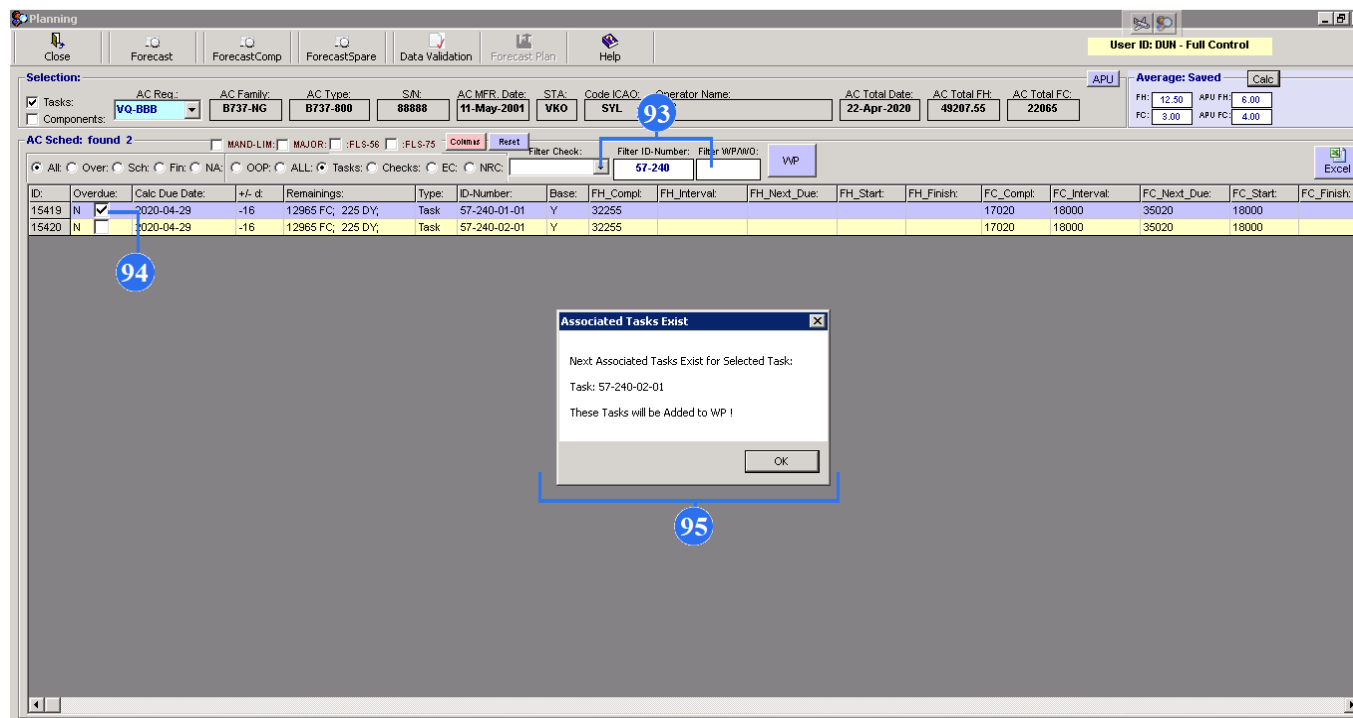

96. Нажмите кнопку «WP».

97. Вы можете увидеть добавленную связанную задачу в WP, которая будет добавлена как отдельный WO.

DEMO WORK PACKAGE

Title: 123				WP ID: WP200018-BBB		
AVC Reg. No.:	Type:	MSN:	Operator:	Planning dates (from-to):	Rev. Date:	Rev. No.:
VQ-BBB	B737-800	88888	DEMO	16-MAY-2020 - 16-MAY-2020	15-MAY-2020	0

1. WP identifies Work Orders (WO) for performance of work required during the aircraft maintenance visit.
2. All WO enclosed in the WP to be performed in accordance with instructions referenced therein and their completion is verified/signed by authorized personnel in appropriate Tally list below.
3. Any additional WO that Maintenance Organisation may issue for rectification of technical defects experienced at completion of listed WO, have to be referenced in the Operator/WO.
4. For replaced spare parts the reference to EASA Form 1 or equivalent, or material batches shall be clearly stated in the WO. Hard copies of EASA Form 1 or equivalent must be always attached to the WO. Details of Removed/Installed Component shall be also recorded in separate Aircraft Technical Log page with ref to the WP and EASA Form 1 or equivalent and Tag (or Batch) No.
5. Any cancelled or uncompleted (remaining)WO shall be accepted by Operator in writing that have to be referenced in the WO, Tally list of this WP and transferred to CRS. Hard copy of the Operator acceptance shall be attached to WO.
6. CRS must be signed upon completion of WP. References to the WP ID and Maintenance Organisation/WO must be stated in the separate Aircraft Technical Log page.

Used Maintenance Data:
 AMM D633A101-GEF, REV69A, 15SEP2019; APC D638A001-GEF0123, REV88, 15AUG2019; FIM D633A103-GEF, REV9A, 15SEP2019; SDS D633A101-GEF, REV69A, 15SEP2019; SRM D634A210, REV67, 10JUL2019; SSM D280A212, REV104, 03SEP2019; WDM D280A12-GEF, REV104, 03SEP2019; MP YAKUTIA, PR-45-016, REV04, TR-3, AUG 23 2019

1. Tally List-Aircraft WO.

WO	Type	Task ID	Title	Completed: Date / Sign / Stamp
WC2000071-BBB	Task	57-240-01-01	IGV1 - LEFT OTBD WING LWR SURFACE	
DEADLINE PRIOR TO 20/04/2020 OR 3:30Z FC				
WC2000072-BBB	Task	57-240-02-01	IGV1 - RIGHT OTBD WING LWR SURFACE	
DEADLINE PRIOR TO 20/04/2020 OR 3:30Z FC				

2. Tally List-Component Replacement WO.

97

98. В подмодуле «Actual» завершаете выполнение пакета работ. Нажав на кнопку «Comply», вы закрываете основную задачу и связанную с ней задачу.

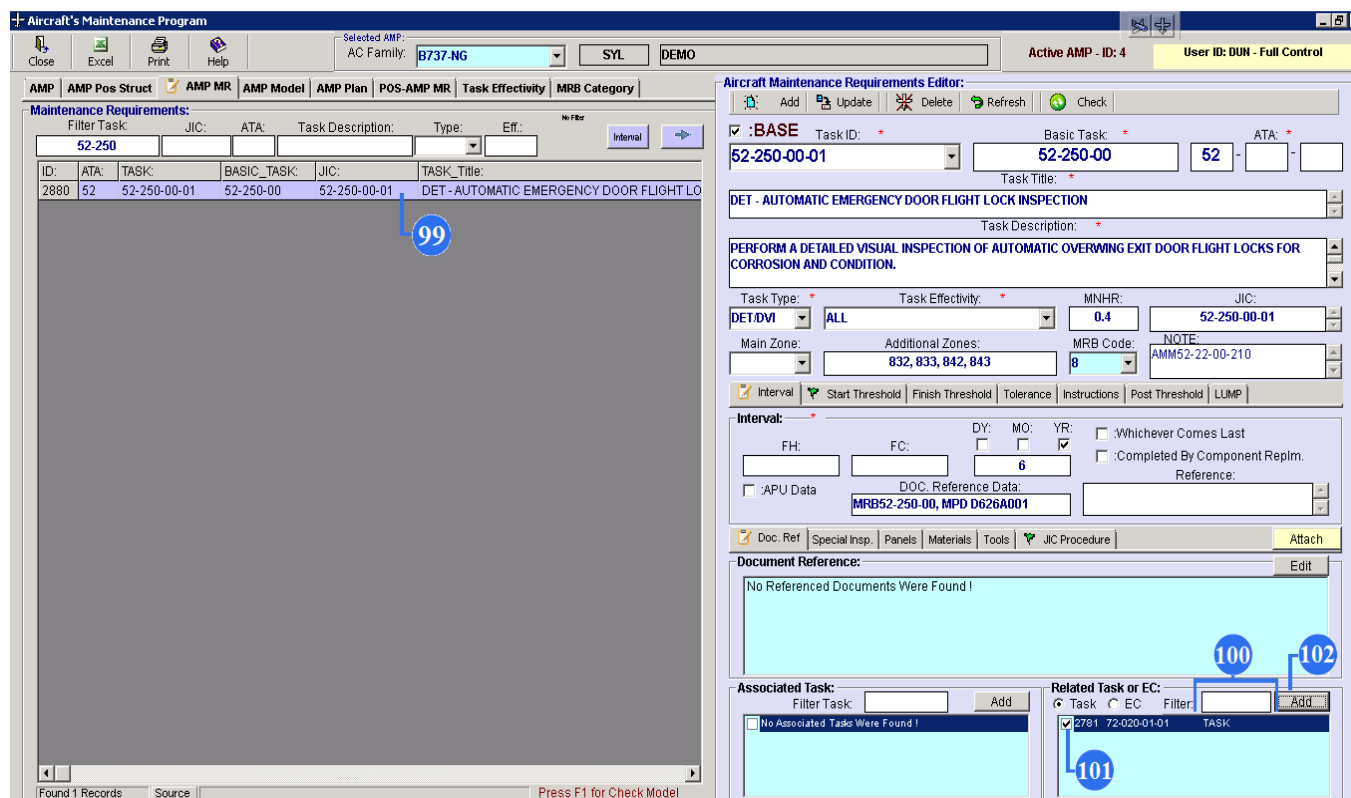

Если одна задача содержит внутри себя пункты, входящие в состав другой задачи, то сделайте нижеперечисленные задачи.

99. Выберите задачу и выделите ее.

100. В редакторе «Related Task or EC» используйте поле «Filter» для ввода задачи. Нажмите кнопку Enter на клавиатуре.

101. Задача появится в окне. Установите галочку.

102. Нажмите кнопку «Add». Не забудьте в редакторе нажать кнопку «Update».

Задачи, которые зарегистрированы в редакторе «Related Task or EC» будут автоматически закрыты в подмодуле «Actual» (при закрытии основной задачи)

AC Sched: found 1

ID	Overdue	Calc Due Date	+/- d	Remainings	Type	ID-Number	Base	FH_Cmpl	FH_Interval	FH_Next_Due	FH_Start	FH_F
16094	N	2021-05-13	363	604 DY	Task	52-250-00-01	Y	34871				

Component Schedule: 322

ID	Overdue	Calc Due Date	+/- d	Remainings	WP	IPC_Pos	Position	PN	Serial Number
11818	Y	2019-10-01	-227	-227 DY	WP190307-BBB	26-20-00-08	01	473957-4	63390EL
1857	Y	2019-10-15	-213	-213 DY	WP190298-BBB	25-66-00-52	RHAF	5A3307-7	BNG6013
10317	Y	2019-10-22	-206	-206 DY	WP190307-BBB	25-64-00-68-220	02	56-01-0005-312	029
10070	Y	2019-10-26	-202	-202 DY	WP190298-BBB	25-66-00-52	LHAF	5A3307-7	BNG9036
10068	Y	2019-11-07	-190	-190 DY	WP190307-BBB	25-66-00-52	RHPW	5A3307-7	BNG19698

103. В подмодуле «Planning» используйте поле «Фильтр» для ввода номера задачи.

104. Отметьте строку.

105. Нажмите кнопку «WP».

106. Обратите внимание, что задача из редактора «Related Task or EC» не будет добавлена в пакет.

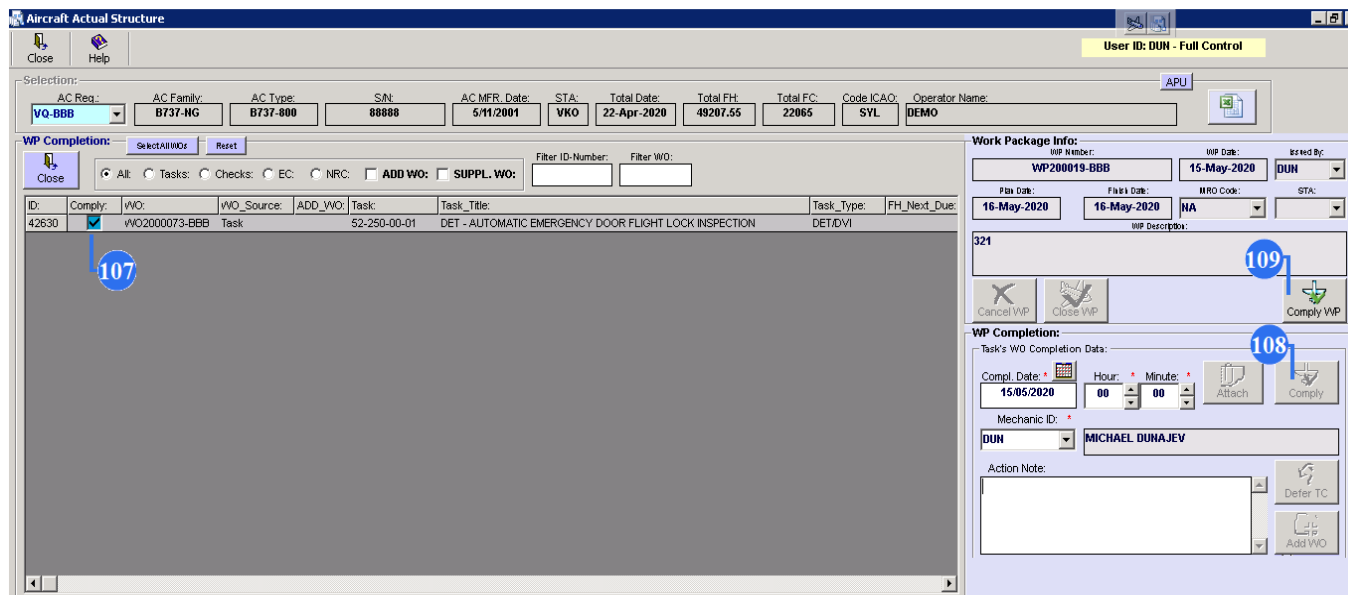

107. В подмодуле «Actual» вы можете завершить пакет работ. Отметьте задачу. Появится редактор.

108. Нажмите кнопку «Comply» (вы закроете WO).

109. Щелкните по «Comply WP» (вы выполните весь пакет работ).

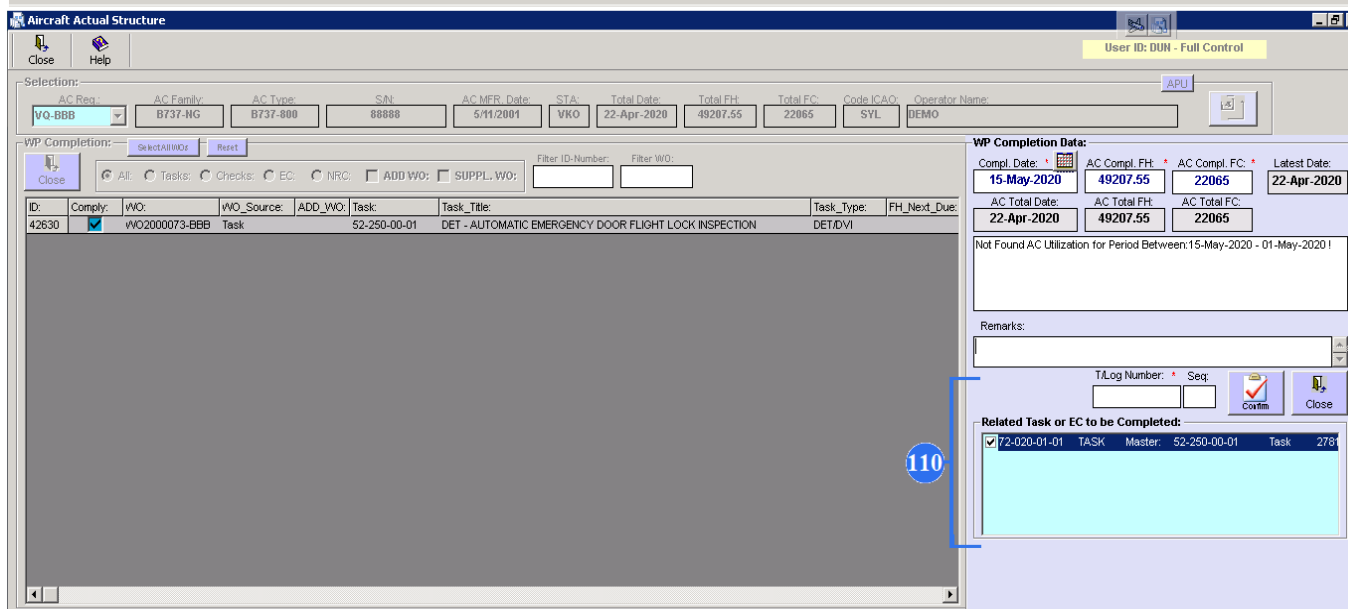

110. Поле «Related Task or EC to be Completed» предлагает вам выполнить задачу из редактора «Related Task or EC». Введите номер журнала и нажмите «Confirm».

6. Реализация модели ТО в AMP

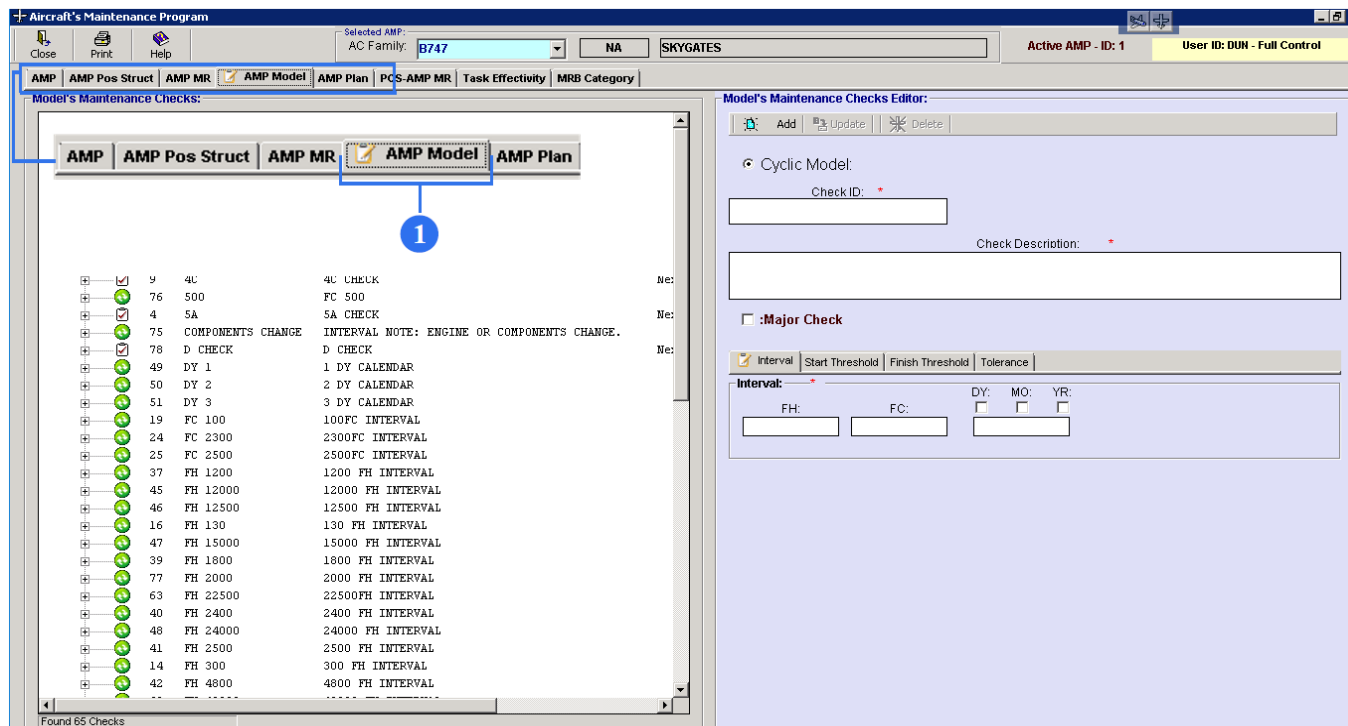

1. Нажми на вкладку «AMP Model».

Модель будет заполнена различными регламентами, которые регистрируются в редакторе «Model's Maintenance Checks Editor»

Model's Maintenance Checks Editor:

Add Update Delete

Cyclic Model: 2

Check ID: * 3 4A
Next Check ID: * 5A

Check Description: * 4
4A CHECK

:Major Check 5

6 Interval Start Threshold Finish Threshold Tolerance

Interval: *
FH: 4000 FC: DY: MO: YR: 7

2. Если регламент циклический, то поставьте галочку “Cyclic Model”.

3. Введите ID (идентификатор проверки) регламента. Если это не циклическая модель, введите ID следующей проверки.

4. Дайте название регламента.

5. Если это основной регламент, отметьте это галочкой «Major Check».

6. Щелкните на вкладку «Interval».

7. Чтобы установить определенный интервал для повторяющейся регламента, введите FH (летные часы) / FC (полетные циклы) / DY (дни) / MO (месяцы) / YR (годы).

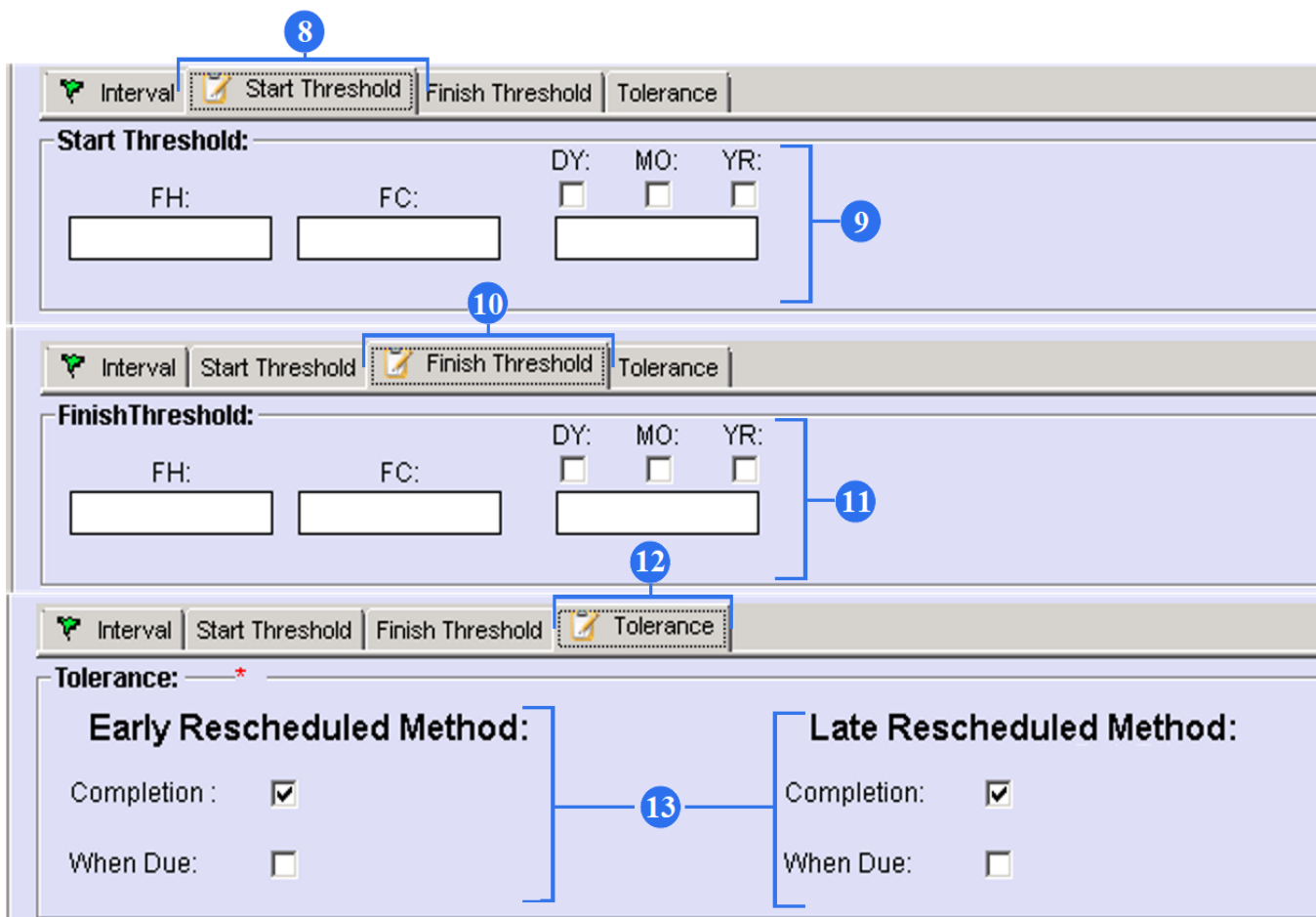

The screenshot displays three configuration panels for maintenance tasks, each with a tabbed interface and numbered callouts:

- Panel 1 (Start Threshold):** Tabbed interface with 'Start Threshold' selected. Fields include FH, FC, and a date selector (DY, MO, YR) with checkboxes. Callout 8 points to the 'Start Threshold' tab, and callout 9 points to the date selector.
- Panel 2 (Finish Threshold):** Tabbed interface with 'Finish Threshold' selected. Fields include FH, FC, and a date selector (DY, MO, YR) with checkboxes. Callout 10 points to the 'Finish Threshold' tab, and callout 11 points to the date selector.
- Panel 3 (Tolerance):** Tabbed interface with 'Tolerance' selected. It features two sections: 'Early Rescheduled Method' and 'Late Rescheduled Method', each with 'Completion' and 'When Due' checkboxes. Callout 12 points to the 'Tolerance' tab, and callout 13 points to the 'Completion' checkboxes in both sections.

8. Нажми на «Start Threshold».

9. Чтобы установить начальный порог выполнения Treatment выберите вкладку «Start Threshold, введите FH (часы полета) / FC (циклы полета) / DY (дни) / MO (месяцы) / YR (годы). Только при достижении заданных параметров задача начинает выполняться.

10. Нажми на «Finish Threshold».

11. Чтобы установить порог завершения выполнения Treatment, выберите вкладку «Finish Threshold», введите FH (часы полета) / FC (циклы полета) / DY (дни) / MO (месяцы) / YR (годы). Только при достижении заданных параметров задача перестанет выполняться.

12. Нажми на «Tolerance».

13. Установите возможный допуск (tolerance) для повторяющихся регламентов.

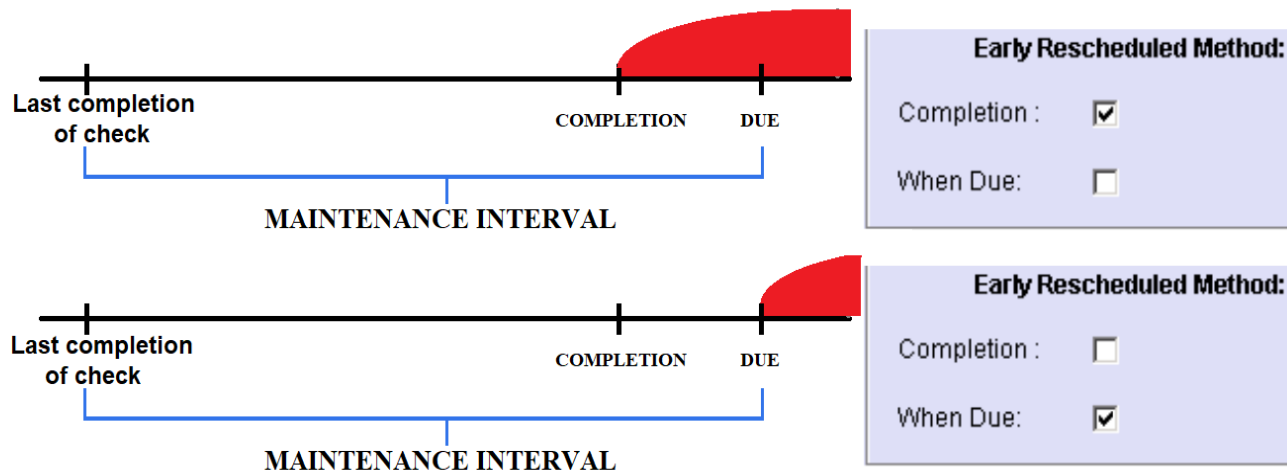

Отрезок от «LAST COMPLETION OF TASK» до «DUE» — это интервал обслуживания, который задается на вкладке «Interval». Интервал обслуживания показывает, как часто выполняется регламент. Если вы решите завершить регламент раньше, чем интервал обслуживания, вы можете показать, откуда считать новый установленный интервал обслуживания. В колонке «Early Rescheduled Method» поставьте галочку в поле «Completion». Таким образом, интервал технического обслуживания начинает отсчитываться от точки «Completion». В подмодуле «Planning» программа автоматически посчитает значение в колонке «FH_Compl» и значение в колонке «Remaining». В колонке «Early Rescheduled Method» поставьте галочку «When Due». Тогда интервал технического обслуживания начинает отсчитываться от точки «DUE». То же самое и с «Late Rescheduled Method».

Planning

User ID: DUN - Full Control

Selection:

Tasks: Components: AC Req: VO-BBB AC Family: B737-HG AC Type: B737-800 SN: 88888 AC MFR Date: 11-May-2001 STA: VKO Code ICAO: SYL Operator Name: DEMO AC Total Date: 22-Apr-2020 AC Total FH: 48207.55 AC Total FC: 22065

APU Average: Saved Calc
 FH: 12.50 APU FH: 6.00
 FC: 3.00 APU FC: 4.00

AC Sched: found 808

MAND-LIM: MAJOR: FLS-56 FLS-75 Colmar Reset

Filter ID-Number: Filter W/P/W/O: V/P

ID	Overdue	Calc Due Date	+/- dt	Remainings	Type	ID-Number	Base	FH_Compl	FH_Interval	FH_Next_Due	FH_Start	FH_Finish	FC_Compl	FC_Interval	FC_Ne
88899	N	2019-11-21	-193	819.05 FH;	EC	AD1974-08-09_3_0	Y	48986.5	1000	49986.5			22014		
85608	N	2019-11-28	-186	72 DY;	MEL	19081017									
50368	N	2019-11-29	-185	914.45 FH; 248 DY;	EC	AD2011-27-03_0_01-A-1	N	43682.3	6400	50082.3			20816		
86523	N	2019-11-30	-184	74 DY;	MEL	1906662		48986.5					22014		
88434	N	2019-12-01	-183	75 DY;	NRC	1909014									

Model's Maintenance Checks Editor:

Cyclic Model:

Check ID: * Next Check ID: *

Check Description: *

:Major Check

Interval: *

FH: FC: DY: MO: YR:

14. Чтобы сохранить новую проверку, нажмите кнопку «Add».

15. Чтобы сохранить изменения в редакторе, нажмите на кнопку «Update».

16. Чтобы удалить регламент, нажмите кнопку «Delete».

AMP	AMP Pos Struct	AMP MR	AMP Model	AMP Plan	POS-AMP MR	Task Effectivity	MRB Category
Model's Maintenance Checks:							
+	<input checked="" type="checkbox"/>	3	3A	3A CHECK			Ne: ▲
-	<input checked="" type="checkbox"/>	8	3C	3C CHECK			Ne:
				Repetitive Interval: 30000 FH; 72 MO;			
+	<input checked="" type="checkbox"/>	18	4A	4A CHECK			Ne:
-	<input checked="" type="checkbox"/>	9	4C	4C CHECK			Ne:
				Repetitive Interval: 40000 FH; 96 MO;			
+	<input checked="" type="checkbox"/>	76	500	FC 500			
+	<input checked="" type="checkbox"/>	4	5A	5A CHECK			Ne:
+	<input checked="" type="checkbox"/>	75	COMPONENTS CHANGE	INTERVAL NOTE:			
+	<input checked="" type="checkbox"/>	78	D CHECK	D CHECK			Ne:
+	<input checked="" type="checkbox"/>	49	DY 1	1 DY CALENDAR			
+	<input checked="" type="checkbox"/>	50	DY 2	2 DY CALENDAR			
+	<input checked="" type="checkbox"/>	51	DY 3	3 DY CALENDAR			
+	<input checked="" type="checkbox"/>	19	FC 100	100FC INTERVAL			
+	<input checked="" type="checkbox"/>	24	FC 2300	2300FC INTERVAL			
+	<input checked="" type="checkbox"/>	25	FC 2500	2500FC INTERVAL			
+	<input checked="" type="checkbox"/>	37	FH 1200	1200 FH INTERVAL			
+	<input checked="" type="checkbox"/>	45	FH 12000	12000 FH INTERVAL			
+	<input checked="" type="checkbox"/>	46	FH 12500	12500 FH INTERVAL			
+	<input checked="" type="checkbox"/>	16	FH 130	130 FH INTERVAL			

17. Все регламенты будут сгенерированы в виде списка, и его можно будет просмотреть подробно, щелкнув по нему.

7. Реализация плана в AMP

В соответствии с выбранной логической моделью будет отображаться план обслуживания, в котором все существующие задачи могут быть распределены в соответствии с моделью обслуживания. Здесь вы можете при необходимости добавлять / удалять любые задачи в модели технического обслуживания.

The screenshot shows the 'Aircraft's Maintenance Program' application. The 'AMP Plan' tab is selected and highlighted with a blue circle and the number '1'. The interface includes a menu bar with options like 'AMP', 'AMP Pos Struct', 'AMP MR', 'AMP Model', 'AMP Plan', 'POS-AMP MR', 'Task Effectivity', and 'MRB Category'. Below the menu, there are filter options for 'Filter Task', 'Filter ATA', 'Filter Task Description', and 'Filter Type'. The main area is divided into two panes. The left pane shows a tree view of maintenance tasks, including items like '4A CHECK', '4C CHECK', '500', '5A CHECK', 'COMPONENTS CHANGE', 'D CHECK', 'DY 1', 'DY 2', 'DY 3', 'FC 100', 'FC 2300', 'FC 2500', 'FH 1200', 'FH 12000', 'FH 12500', 'FH 130', 'FH 15000', 'FH 1800', 'FH 2000', 'FH 22500', 'FH 2400', 'FH 24000', 'FH 2500', and 'FH 300'. The right pane displays a table of maintenance requirements with columns for ID, ATA, TASK, Basic_Task, JIC, and TASK. The table contains 33 rows of data, including tasks like '12-006-00-01', '12-006-00-02', '12-006-00-03', '12-006-00-04', '12-010-00-01', '12-016-00-01', '12-016-00-02', '12-018-00-01', '12-018-00-02', '12-018-00-01', '12-018-00-02', '12-022-00-01', '12-022-00-02', '12-024-00-01', '12-026-00-01', '12-028-00-01', '12-028-00-02', '12-028-00-01', '12-028-00-02', '12-029-00-01', '12-029-00-02', '12-030-00-01', '12-030-00-02', '12-032-00-01', '12-034-00-01', '12-034-00-02', '12-036-00-01', '12-038-00-01', '12-040-00-01', '12-042-00-01', '12-042-00-02', '12-044-00-01', '12-046-00-01', '12-048-00-01', '12-048-00-02', and '12-050-00-01'. The status bar at the bottom indicates 'Found 65 Checks; Found 140 Out of Check Tasks' and 'Found 1452 Records'.

1. Выберите вкладку “AMP Plan”.

Maintenance Plan:

AMP | AMP Pos Struct | AMP MR | AMP Model | AMP Plan | POS-AMP MR | Task Effectivity | MRB Category

Maintenance Plan: No Filter Filter Check: Internal

- B747; SKYGATES
- B747; SKYGATES - AMP Checks Model:
 - 1 1A 1A CHECK
 - 6 1C 1C CHECK
 - 2 2A 2A CHECK
 - Repetitive Interval: 2000 FH;
 - 177 21-058-16-01 PERFORM AN OPERATIONAL CHECK OF THE E/E CO
 - 200 24-031-01-01 TEST (OFF-AIRCRAFT) MAIN BATTERY CAPACITY
 - 201 24-031-02-01 TEST (OFF-AIRCRAFT) APU BATTERY CAPACITY A
 - 365 29-011-03-01 PERFORM A DETAILED INSPECTION OF THE HYDRA
 - 987 29-011-03-02 PERFORM A DETAILED INSPECTION OF THE HYDRA
 - 988 29-011-03-03 PERFORM A DETAILED INSPECTION OF THE HYDRA
 - 989 29-011-03-04 PERFORM A DETAILED INSPECTION OF THE HYDRA
 - 386 31-061-12-02 CLEAN THE PRIMARY FLIGHT DISPLAY (PFD'S)
 - 424 33-024-00-01 PERFORM OPERATIONAL CHECK OF THE PASSENGER
 - 440 34-061-02-01 CLEAN CDU'S.
 - 448 35-011-09-01 CREW OXYGEN MASK/REGULATOR OR CREW INTEGRA
 - 489 49-031-02-01 APU FUEL FILTER.
 - 396 52-071-01-01 DOOR WARNING SYSTEM - FWD/AFT CARGO
 - 397 52-071-02-01 DOOR WARNING - MAIN DECK SIDE CARGO
 - 566 79-321-02-01 ENG 1 LUBRICATION PRESSURE FILTER.
 - 1330 79-321-02-02 ENG 2 LUBRICATION PRESSURE FILTER.
 - 1331 79-321-02-03 ENG 3 LUBRICATION PRESSURE FILTER.
 - 1332 79-321-02-04 ENG 4 LUBRICATION PRESSURE FILTER.
 - 7 2C 2C CHECK
 - 3 3A 3A CHECK
 - 8 3C 3C CHECK
 - 18 4A 4A CHECK
 - 9 4C 4C CHECK
 - 76 500 FC 500
 - 4 5A 5A CHECK
 - 75 COMPONENTS CHANGE INTERVAL NOTE: ENGINE OR COMPONENTS CHANGE

Maintenance Requirements:

Maintenance Requirements: No Filter Excel Internal No MP APU

ID	ATA	TASK	Basic_Task	JIC	TASK
482	49	49-015-02-01	49-015-02		INTAI
483	49	49-016-02-01	49-016-02		DRAI
484	49	49-021-04-01	49-021-04		APU
485	49	49-021-05-01	49-021-05		APU
486	49	49-021-06-01	49-021-06		APU
487	49	49-021-07-01	49-021-07		HIGH
488	49	49-027-02-01	49-027-02		APU
489	49	49-031-02-01	49-031-02		APU
490	49	49-041-02-01	49-041-02		APU
491	49	49-052-01-01	49-052-01		APU
492	49	49-052-02-01	49-052-02		APU
493	49	49-052-04-01	49-052-04		PNEU
494	49	49-052-05-01	49-052-05		APU
495	49	49-053-02-01	49-053-02		APU
496	52	52-011-01-03	52-011-01		DOO
497	52	52-011-02-03	52-011-02		MAIN
498	52	52-011-05-03	52-011-05		DOO
500	52	52-011-08-01	52-011-08		MAIN
965	52	52-011-08-02	52-011-08		MAIN
501	52	52-011-16-01	52-011-16		MAIN
967	52	52-011-16-02	52-011-16		MAIN
502	52	52-011-22-01	52-011-22		MAIN
975	52	52-011-22-02	52-011-22		MAIN
503	52	52-011-27-01	52-011-27		MAIN
504	52	52-013-03-01	52-013-03		UPPE
505	52	52-013-04-01	52-013-04		UPPE
506	52	52-013-05-01	52-013-05		UPPE
507	52	52-013-07-01	52-013-07		UPPE
508	52	52-013-08-01	52-013-08		UPPE
509	52	52-021-02-01	52-021-02		CREP
510	52	52-021-03-01	52-021-03		CREP
511	52	52-021-08-01	52-021-08		CREP

2. Чтобы заполнить регламент задачами, выделите задачи на экране «Maintenance Requirements».

3. Выделите соответствующий регламент на экране «Maintenance Plan».

4. Нажмите на кнопку с галочкой влево, чтобы перекинуть задачи.

5. Все выбранные задачи отобразятся в списке регламента.

The screenshot displays the 'Aircraft's Maintenance Program' software. The interface is split into two main panes: 'Maintenance Plan' on the left and 'Maintenance Requirements' on the right. A dialog box titled 'Transfer Task Out and Terminate' is open in the center, containing a question mark icon and the following text:

Task is present in Actual Planning for some of Aircrafts !
 Task will be Terminated in Actual Planning if you Confirm !

YES - Confirm Transfer Selected Tasks out of Maintenance Plan and Terminate in Planning Module !

NO - Confirm Transfer Selected Tasks out of Maintenance Plan and NOT Terminate in Planning Module !

Buttons for 'Yes', 'No', and 'Cancel' are at the bottom of the dialog. Blue callout circles with numbers 6, 7, and 7.1 point to specific elements: circle 6 points to a task in the Maintenance Plan list, circle 7 points to a task in the Maintenance Requirements table, and circle 7.1 points to the 'Yes' button in the dialog box.

6. Чтобы вернуть задачу обратно, выделите задачу на экране «Maintenance Plan».

7. Нажмите кнопку с галочкой вправо, появится окно.

7.1. Если вы нажмете «ДА», выбранные задачи будут перенесены из экрана «Maintenance Plan» и удалится в модуле «Planning», если вы нажмете «NO», выбранные задачи будут перенесены из «Maintenance Plan» и не уберутся из модуле «Planning».

Кнопка «Cancel» необходима для отмены действий.

The screenshot displays the Aircraft Maintenance Program software interface. The top section shows the 'Maintenance Plan' for aircraft B747, with a tree view of tasks. A task is selected, and a pop-up window titled 'Additional Info' displays detailed information for that task, including task ID, description, and intervals. A blue circle with the number '9' points to the 'Close' button in the bottom right corner of this pop-up window. In the background, the 'Maintenance Requirements' table is visible, showing a list of tasks with columns for Filter Task, Filter Task Description, Filter Type, and JIC. A blue circle with the number '8' points to a row in this table. At the bottom of the main window, a status bar indicates 'Found 65 Checks; Found 140 Out of Check Tasks' and 'Found 1452 Records'. A blue circle with the number '10' points to the 'Close' button in the bottom right corner of the main window.

8. На экране «Maintenance Plan» вы можете выбрать любую задачу и щелкнуть правой кнопкой мыши.

9. Вы можете просмотреть подробную информацию.

10. Нажмите кнопку «Close», чтобы закрыть этот экран.

Maintenance Requirements:

Filter Task: Filter ATA: Filter Task Description: Filter Type:

No MP
 APU

ID:	ATA:	TASK:	Basic_Task:	JIC:	TASK
235	25	25-061-03-01	25-061-03		INSP
236	25	25-062-02-01	25-062-02		RES
237	25	25-062-05-01	25-062-05		RES
238	25	25-063-03-01	25-063-03		FUN
239	25	25-063-04-01	25-063-04		DISC
240	25	25-064-00-01	25-064-00		DISC
241	25	25-064-01-01	25-064-01		PERF
242	25	25-064-05-01	25-064-05		SMOI
243	25	25-068-01-02	25-068-01		FLOC
244	25	25-068-03-02	25-068-03		REM
245	25	25-068-50-02	25-068-50		FUN
246	26	26-010-00-01	26-010-00		OPE
248	26	26-012-02-01	26-012-02		OPE
249	26	26-013-00-01	26-013-00		PERF
250	26	26-013-01-01	26-013-01		PERF
251	26	26-013-02-01	26-013-02		CLE

Interval Filter

FH:

FC:

DY: MO: YR:

And Or

11. Используйте фильтры для быстрого поиска задач:

- Task filter – номер задачи
- ATA filter – номер главы системы
- Task Description filter – название задачи
- Filter Type – тип задачи

12. Нажми “Interval”, и откроется «Interval Filter».

13. Используйте эту функцию для сортировки задач по интервалам.

Maintenance Requirements:

Filter Task: Filter ATA: Filter Task Description: Filter Type:

No MP APU

Interval Filter

FH: FC:

DY: MO: YR:

And Or

Ok Cancel Reset

ID:	ATA:	TASK:	Basic_Task:	JIC:	TASK
235	25	25-061-03-01	25-061-03		INSP
236	25	25-062-02-01	25-062-02		RES
237	25	25-062-05-01	25-062-05		RES
238	25	25-063-03-01	25-063-03		FUN
239	25	25-063-04-01	25-063-04		DISC
240	25	25-064-00-01	25-064-00		DISC
241	25	25-064-01-01	25-064-01		PERI
242	25	25-064-05-01	25-064-05		SMOI
243	25	25-068-01-02	25-068-01		FLOC
244	25	25-068-03-02	25-068-03		REM
245	25	25-068-50-02	25-068-50		FUN
246	26	26-010-00-01	26-010-00		OPE
248	26	26-012-02-01	26-012-02		OPE
249	26	26-013-00-01	26-013-00		PERI
250	26	26-013-01-01	26-013-01		PERI
251	26	26-013-02-01	26-013-02		CLE

14. Если вы хотите просмотреть все задачи, не включенные в регламенты, поставьте галочку «No MP», и вы получите данный список.

Чтобы увидеть задачи с ВСУ, отметьте поле «APU».

15. Для переноса данных в Excel используйте кнопку «Excel».

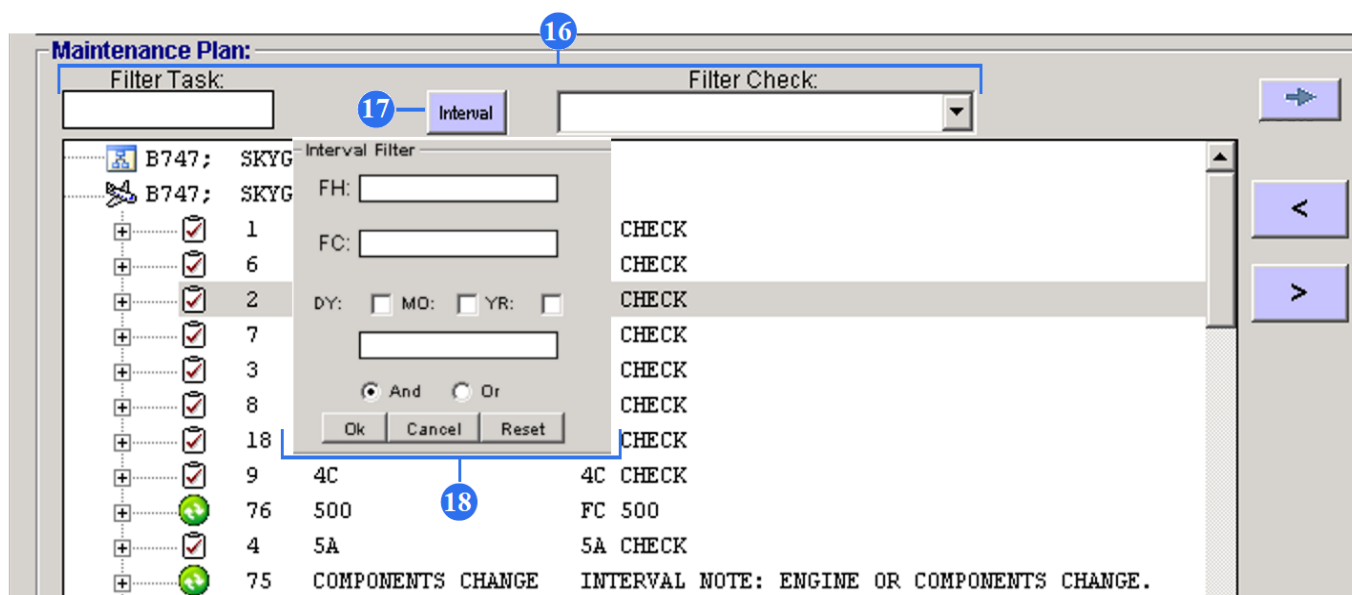

16. Также используйте фильтры для поиска:

- Task filter – номер задачи
- Check filter – номер регламента.

17. Нажми «Interval», чтобы открыть редактор «Interval Filter».

18. Используйте эту функцию для сортировки задач по интервалам.

The screenshot shows the 'Aircraft's Maintenance Program' interface. The top bar includes 'Selected AMP: B747', 'AC Family: B747', 'NA', 'SKYGATES', 'Active AMP - ID: 1', and 'User ID: DUN - Full Control'. The main window is divided into a left pane for 'Maintenance Plan' and a right pane for 'Maintenance Requirements'. The left pane shows a tree view of tasks for aircraft B747, including various interval and calendar checks. The right pane displays a table of tasks with columns for ID, ATA, TASK, Basic_Task, JIC, and TASK. A task with ID 562 is highlighted. Below the table, a 'Task - Checks Model: ID = 562' window is open, showing a table with columns: Check, Check_Description, Check_Type, FH_Start, FC_Start, Calendar_Start, and Calendar_Val. The first row contains '1C', '1C CHECK', 'Phase', and empty cells for the start dates and values. A blue circle with the number '19' is placed over the 'Check_Type' cell.

19. Если вы хотите просмотреть все регламенты, в которые включена конкретная задача, установите флажок «Show Task-Check Model» и выберите задачу в списке. Результат будет отображаться внизу.

This is a close-up of the 'Task - Checks Model: ID = 562' window. It shows a table with the following data:

Check	Check_Description	Check_Type	FH_Start	FC_Start	Calendar_Start	Calendar_Val
1C	1C CHECK	Phase				

A blue circle with the number '19' is positioned over the 'Check_Type' cell. Below the table, there is a checkbox labeled 'Show Task-Check Model' which is checked. The status bar at the bottom indicates 'Found 1452 Records'.

8. POS – AMP MR

Глава «POS – AMP MR» показывает связь между позицией компонента в IPC и задачами ТО в AMP.

The screenshot shows the 'Aircraft's Maintenance Program' application window. The 'Selected AMP' is 'B747' and the 'AC Family' is 'NA SKYGATES'. The 'Active AMP - ID' is '1' and the 'User ID' is 'DUN - Full Control'. The 'Maintenance Requirements' tab is selected and highlighted with a blue circle and the number '1'. Below the tabs, there are filters for 'Filter Task', 'Filter ATA', 'Filter Task Description', and 'Filter Type'. A table of maintenance requirements is displayed with columns for ID, ATA, TASK, Basic_Task, JIC, and TASK. The table contains 1452 records. Below the table, there is a 'Task - Checks Model' section with a search box and a 'Show Task-Check Model' checkbox.

ID	ATA	TASK	Basic_Task	JIC	TASK
82	47	47-031-01-01	47-031-01		OZOI
479	47	47-023-01-01	47-AWL-07		NEAI
478	47	47-022-01-01	47-AWL-08		CEN
480	47	47-032-01-01	47-032-01		NGS
481	47	47-042-01-01	47-AWL-10		NGS
485	49	49-021-05-01	49-021-05		APU
492	49	49-052-02-01	49-052-02		APU
486	49	49-021-06-01	49-021-06		APU
494	49	49-052-05-01	49-052-05		APU
1481	49-12-13	747-49-12-13	12-144-00		CHEI
1459	49-71-00	747-49-71-00-007	747-49-71-00-007		CHEI
495	49	49-053-02-01	49-053-02		APU
491	49	49-052-01-01	49-052-01		APU
493	49	49-052-04-01	49-052-04		PNEI
489	49	49-031-02-01	49-031-02		APU
490	49	49-041-02-01	49-041-02		APU
484	49	49-021-04-01	49-021-04		APU
482	49	49-015-02-01	49-015-02		INTAI
483	49	49-016-02-01	49-016-02		DRAI
487	49	49-021-07-01	49-021-07		HIGH
488	49	49-027-02-01	49-027-02		APU
1396	51	747-51-00-016	N/A		AIRC
874	52	52-802-01-01	52-802-01		DOO
875	52	52-804-01-01	52-804-01		NOSI
1030	52	52-500-00-02	52-500-00		RIGH
582	52	52-490-00-01	52-490-00		CREI

1. Нажмите на вкладку «POS-AMP MR».

The screenshot displays the 'Aircraft's Maintenance Program' interface. At the top, it shows 'Selected AMP: B747' and 'AC Family: B747'. The main window is divided into several sections:

- Relation between Component IPC Position and Maintenance Requirements:** This section contains a tree view of 'AMP IPC Positions Structure'. A blue circle '3' highlights the 'UNIT-ELECTRONIC CTRL' component.
- Relation between IPC Positions - MR:** This section shows a list of maintenance requirements. A blue circle '5' highlights a task with ID 490: 'APU STARTER MOTOR.; Type: DET; Eff.:'. Below this, a table shows task details:

Check	Check_Description	Check_Type	FH_Start	FC_Start	Calendar_Start	Calendar_Vali
500	FC 500	Cyclic				
- Maintenance Requirements:** A large table lists various tasks. A blue circle '2' highlights a task with ID 490: 'APU STARTER MOTOR.'. The table has columns for ID, ATA, TASK, Basic_Task, JIC, and TASK.
- Navigation:** A blue circle '4' points to navigation buttons (left and right arrows) located between the IPC Structure and MR sections.

2. Чтобы связать задачи с соответствующей позицией компонента в IPC, выделите их на экране «Maintenance Requirements».

3. Выделите соответствующую IPC позицию компонента на экране «AMP IPC Position Structure».

4. Нажмите на кнопку с галочкой влево, чтобы связать задачу.

5. Все выбранные задачи будут отображены в списке «Relation between IPC Position – MR».

Aircraft Actual Structure User ID: DUN - Full Control

Close Help

Selection

AC Req: **VP-BCH** AC Family: **B747** AC Type: **B747-400F** SN: **38804** AC MFR. Date: **12/09/2000** STA: **DME** Total Date: **27-Jun-2019** Total FH: **75211.13** Total FC: **14011** Code ICAO: **NA** Operator Name: **SKYGATES** APU

WP - Work Package **Components** **EC - Engineering Orders**

Components:

Filter IPC Position: Filter PN: Filter SN: Filter Description: Sub-Assy Removed Unsch Robbed

Found: 6 Major IPC Pos

VP-BCH

Actual Components Position Structure:

1849	49-00-00	APU	PW901A	PCH900711	REP2 INITIAL	64567.39	11210	
1727	49-11-51	UNIT-ELECTRONIC CTRL	800485-2-010	92090791	REP NA	67169.58	12155	02-Nov-
2652	49-15-04	ACTUATOR-APU AIR INLET DOOR	732-16870-02	32-776	REP NA	79293.5	13656	25-Jun-
2422	49-41-01	STARTER ASSY, APU	CS116-11	1164	OH NA	72834.15	13570	15-Jan-
TSI: 2376.58 FH; TSN: 2376.58 FH; TSO: 2376.58 FH; TSR: 2376.58 FH;								
CSI: 441 FC; CSN: 441 FC; CSO: 441 FC; CSR: 441 FC;								
18095	Remains: 432 FC; Task: 49-041-02-01	APU STARTER MOTOR.	FC Next Due: 16552	APU Count				
2188	49-52-04	VALVE ASSY	800956-2	F73608	NEW NA	70472.4	13089	12-May-
2193	49-52-06	VALVE ASSY	800954-6	F64519	NEW NA	70564.39	13109	21-May-

5.1. Также вы можете увидеть эту информацию в подмодуле «Aircraft Actual Structure».

Aircraft's Maintenance Program

Selected AMP: B747 AC Family: NA SKYGATES Active AMP - ID: 1 User ID: DUN - Full Control

Close Print Help

AMP AMP Pos Struct AMP MR AMP Model AMP Plan POS-AMP MR Task Effectivity MRB Category

Relation between Component IPC Position and Maintenance Requirements:

AMP IPC Positions Structure:

Sub-Assy:

- 241 49-21-02-68-090 CENTRIFUGAL IMPELLER
- 1020 49-11-51 UNIT-ELECTRONIC CTRL
- 1021 49-15-04 ACTUATOR-APU AIR INLET DOOR
- 1357 49-41-01 STARTER ASSY, APU
- 1274 49-52-04 VALVE ASSY
- 1278 49-52-06 VALVE ASSY
- 1519 49-61-05-01 APU SENSOR-TEMPERATURE
- 1324 52-31-02 LH ACTUATOR, NOSE CARGO DOOR

Found 992 Positions

Relation between IPC Positions - MR:

B747: SKYGATES

- 1316 32-11-00 WLG LH WLG LH
- 1319 32-11-00 WLG RH WLG RH
- 1317 32-13-00 BLG LH BLG LH
- 1318 32-13-00 BLG RH BLG RH
- 854 32-21-02 NLG BUILDUP ASSY - (NLG)
- 1357 49-41-01 STARTER ASSY, APU
- 490 Task: 49-041-02-01 APU STARTER MOTOR.; Type: DET; Eff.:
- 1274 49-52-04 VALVE ASSY

Found 7 Positions

Maintenance Requirements:

Filter Task: Filter ATA: Filter Task Description: Filter Type: No Filter

ID	ATA	TASK	Basic_Task	JIC	TASK
82	47	47-031-01-01	47-031-01		OZOI
479	47	47-023-01-01	47-AWL-07		NEAI
478	47	47-022-01-01	47-AWL-08		CEN
480	47	47-032-01-01	47-032-01		NGS
481	47	47-042-01-01	47-AWL-10		NGS
485	49	49-021-05-01	49-021-05		APU
492	49	49-052-02-01	49-052-02		APU
486	49	49-021-06-01	49-021-06		APU
494	49	49-052-05-01	49-052-05		APU
1481	49-12-13	747-49-12-13	12-144-00		CHEI
1459	49-71-00	747-49-71-00-007	747-49-71-00-007		CHEI
495	49	49-053-02-01	49-053-02		APU
491	49	49-052-01-01	49-052-01		APU
493	49	49-052-04-01	49-052-04		PNEI
489	49	49-031-02-01	49-031-02		APU
490	49	49-041-02-01	49-041-02		APU
484	49	49-021-04-01	49-021-04		APU
482	49	49-015-02-01	49-015-02		INTAI
483	49	49-016-02-01	49-016-02		DRAI
487	49	49-021-07-01	49-021-07		HIGH
488	49	49-027-02-01	49-027-02		APU
1396	51	747-51-00-016	N/A		AIRC
874	52	52-802-01-01	52-802-01		DOO
675	52	52-804-01-01	52-804-01		NOSI
1030	52	52-500-00-02	52-500-00		RIGH
582	52	52-490-00-01	52-490-00		CREI

Task - Checks Model: ID = 490

Check	Check_Description	Check_Type	FH_Start	FC_Start	Calendar_Start	Calendar_Val
500	FC 500	Cyclic				

Found 1452 Records

Show Task-Check Model

6. Чтобы вернуть задачу обратно, выделите задачу на экране «Relation between IPC Position – MR».

7. Нажмите кнопку с галочкой вправо, чтобы перекинуть задачу обратно.

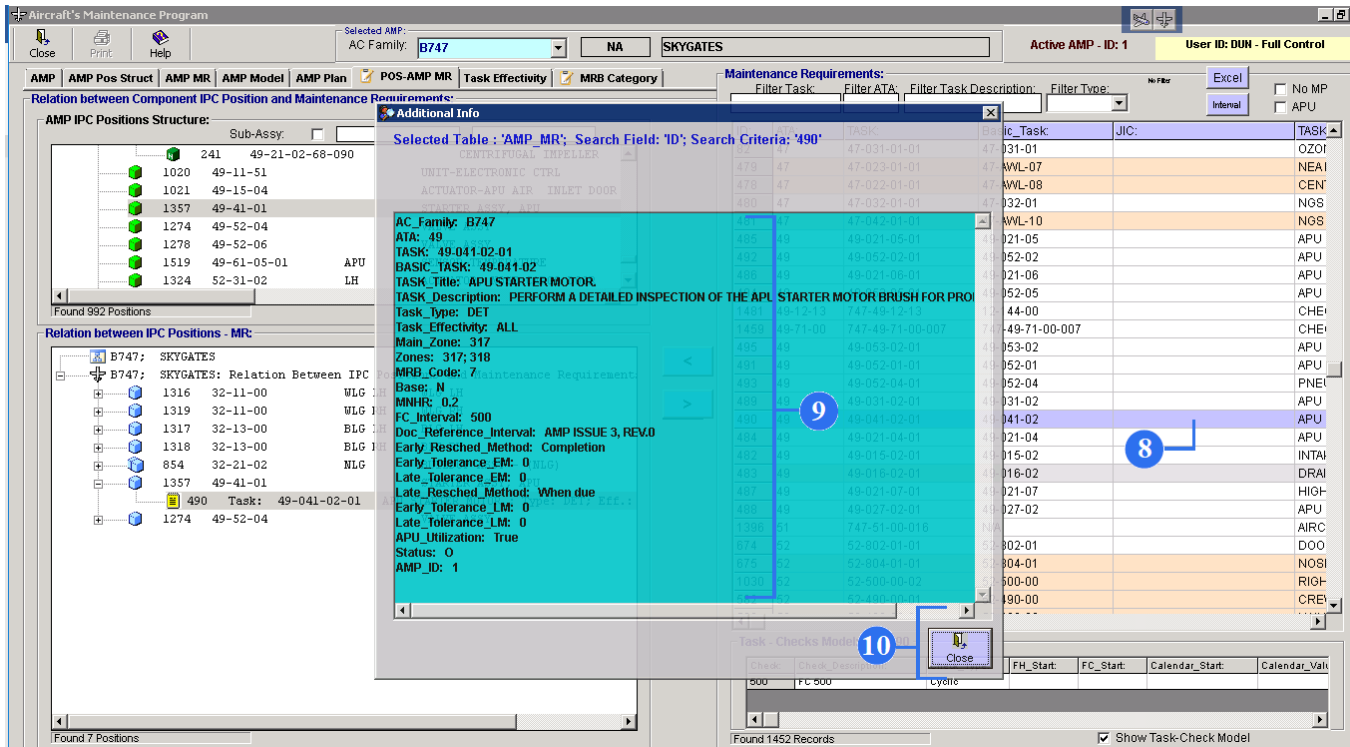

8. На экране «Maintenance Requirements» вы можете выбрать любую задачу и щелкнуть правой кнопкой мыши.

9. Просмотрите подробную информацию.

10. Нажмите кнопку «Close», чтобы закрыть окно.

Maintenance Requirements:

Filter Task: Filter ATA: Filter Task Description: Filter Type:

ID:	ATA:	TASK:	Basic_Task:	JIC:	TASK
235	25	25-061-03-01	25-061-03		INSP
236	25	25-062-02-01	25-062-02		RES
237	25	25-062-05-01	25-062-05		RES
238	25	25-063-03-01	25-063-03		FUN
239	25	25-063-04-01	25-063-04		DISC
240	25	25-064-00-01	25-064-00		DISC
241	25	25-064-01-01	25-064-01		PERF
242	25	25-064-05-01	25-064-05		SMOI
243	25	25-068-01-02	25-068-01		FLOC
244	25	25-068-03-02	25-068-03		REM
245	25	25-068-50-02	25-068-50		FUN
246	26	26-010-00-01	26-010-00		OPE
248	26	26-012-02-01	26-012-02		OPE
249	26	26-013-00-01	26-013-00		PERF
250	26	26-013-01-01	26-013-01		PERF
251	26	26-013-02-01	26-013-02		CLEA

Interval Filter

FH:
 FC:
 BY: MO: YR:
 And Or

Buttons: Excel (15), Interval (12), No MP (14), APU (14)

11. Используйте фильтры для быстрого поиска задач:

- Task filter – номер задачи
- ATA filter – номер главы системы
- Task Description filter – название задачи
- Filter Type – тип задачи

12. Нажми “Interval”, и откроется окно «Interval Filter».

13. Используйте эту функцию для сортировки задач по интервалам.

14 Если вы хотите просмотреть все задачи, не включенные в регламенты, поставьте галочку «No MP», и вы получите данный список.

Чтобы увидеть задачи с ВСУ, отметьте поле «APU».

15. Для переноса данных в Excel используйте кнопку «Excel».

The screenshot shows the 'Aircraft's Maintenance Program' interface. At the top, it displays 'Selected AMP: B747', 'AC Family: NA', and 'SKYGATES'. The 'Active AMP - ID: 1' and 'User ID: DUN - Full Control' are also visible. The main window is divided into several panes:

- Relation between Component IPC Position and Maintenance Requirements:** This pane shows a tree structure of IPC positions. The selected position is 490, which is a task: '49-041-02-01 APU STARTER MOTOR.; Type: DET; Eff.:'. Below it, other positions like 1274 (VALVE ASSY) are listed.
- Maintenance Requirements:** A table listing various tasks with columns for ID, ATA, TASK, Basic_Task, JIC, and TASK. The task 78-334-01-01 is highlighted in blue.
- Task - Checks Model: ID = 562:** A table showing check details for task 562. The first row is:

Check	Check_Description	Check_Type	FH_Start	FC_Start	Calendar_Start	Calendar_Val
1C	1C CHECK	Phase				

16. Если вы хотите просмотреть все регламенты, в которые включена конкретная задача, установите флажок «Show Task-Check Model» и выберите задачу в списке. Результат будет отображаться внизу.

This is a zoomed-in view of the 'Task - Checks Model: ID = 562' table. A blue circle with the number '16' is placed over the first row of the table, which is:

Check	Check_Description	Check_Type	FH_Start	FC_Start	Calendar_Start	Calendar_Val
1C	1C CHECK	Phase				

 Below the table, there is a checkbox labeled 'Show Task-Check Model' which is checked. The text 'Found 1452 Records' is also visible at the bottom left of the table area.

9. Применимость задач

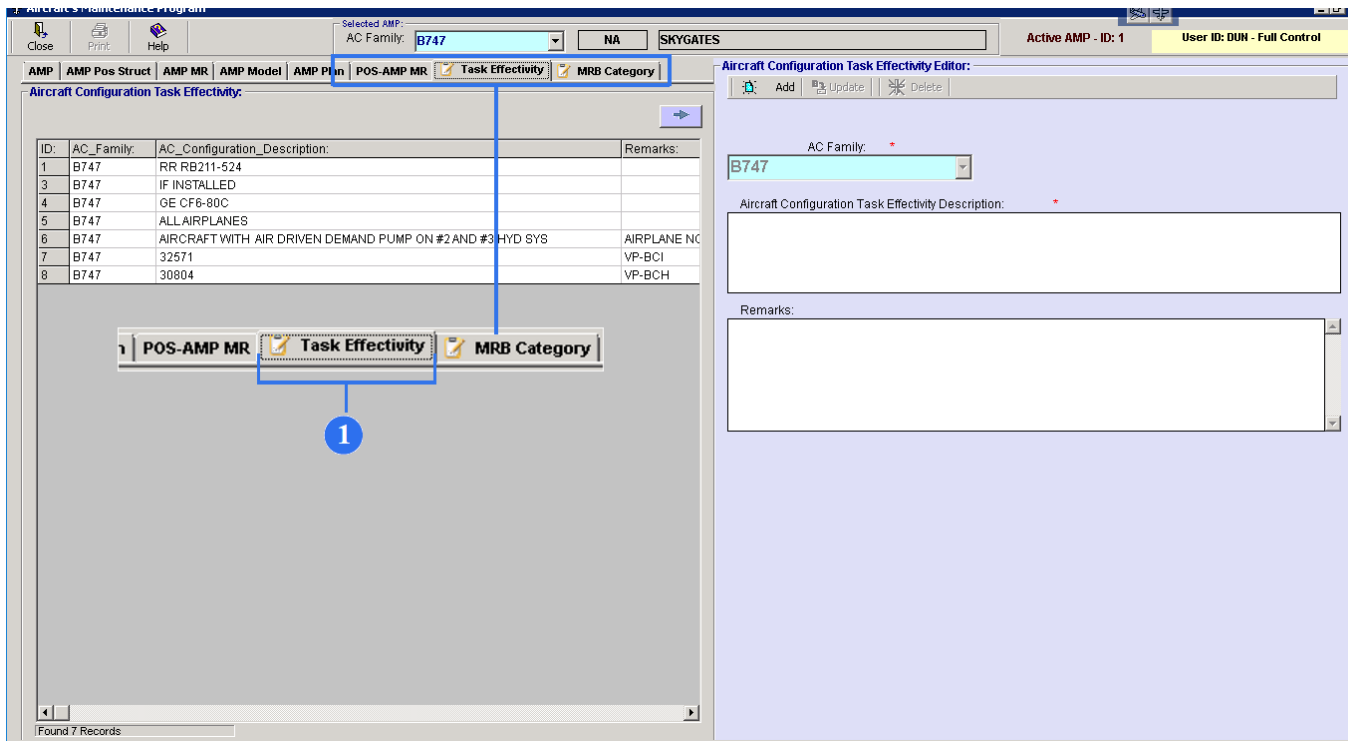

1. Чтобы открыть экран «Aircraft Configuration Task Effectivity» нажмите на вкладку «Task Effectivity».

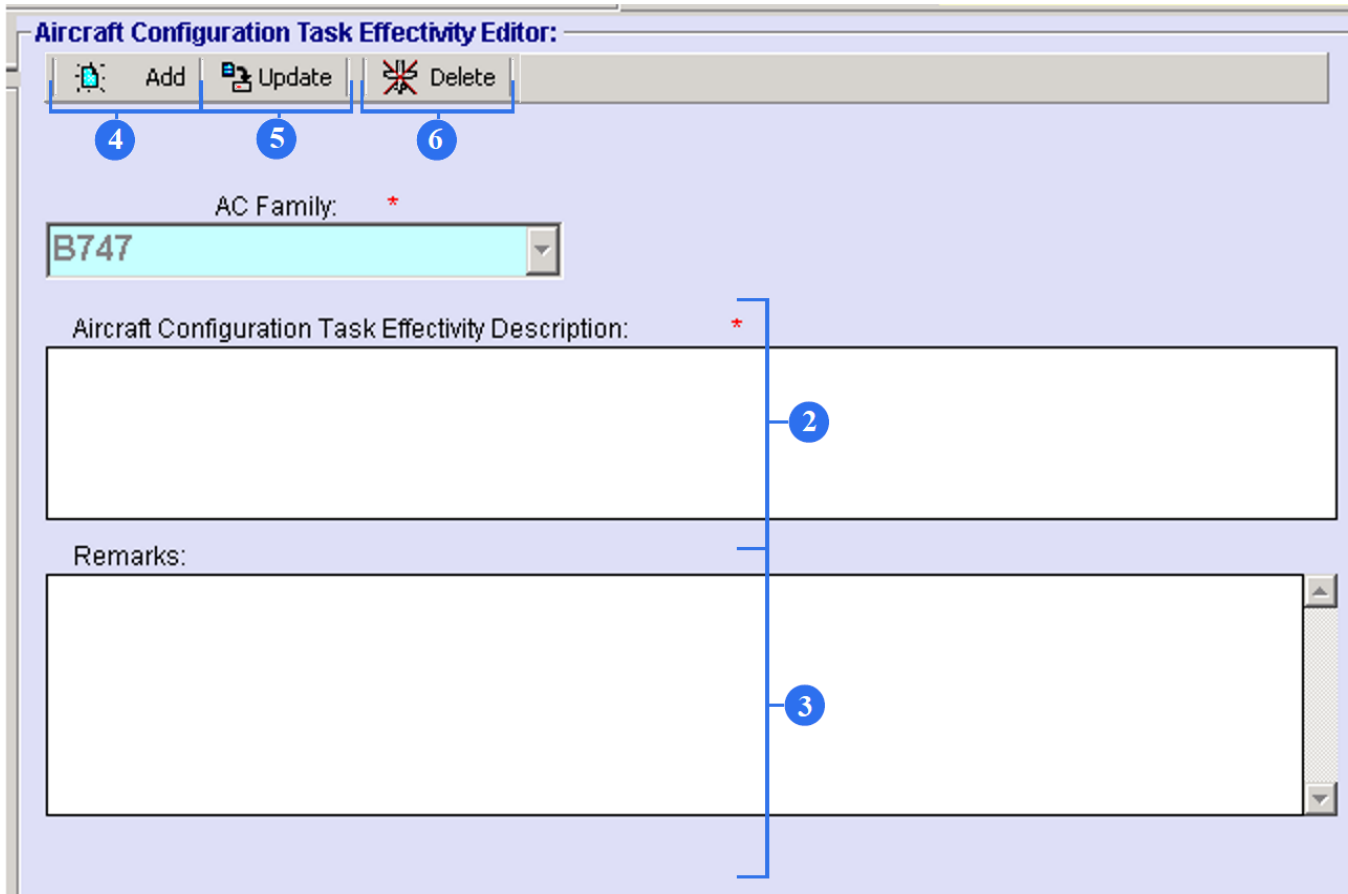

2. Введите описание применимости задачи в зависимости от конфигурации самолета.

3. Сделайте соответствующие примечания, если необходимо.

4. Чтобы сохранить применимость нажмите кнопку «Add».

5. Чтобы сохранить изменения, сделанные в редакторе, нажмите кнопку «Update».

6. Для удаления информации о применимости, нажмите кнопку «Delete».

Aircraft Configuration Task Effectivity Editor

Selected AMP: AC Family: **B747** NA SKYGATES Active AMP - ID: 1 User ID: DUN - Full Control

Aircraft Configuration Task Effectivity:

ID:	AC_Family:	AC_Configuration_Description:	Remarks:
1	B747	RR RB211-524	
3	B747	IF INSTALLED	
4	B747	GE CF6-80C	
5	B747	ALL AIRPLANES	
6	B747	AIRCRAFT WITH AIR DRIVEN DEMAND PUMP ON #2 AND #3 HYD SYS	AIRPLANE NC
7	B747	32571	VP-BCI
8	B747	30804	VP-BCH

Found 7 Records

Aircraft Configuration Task Effectivity Editor:

AC Family: **B747**

Aircraft Configuration Task Effectivity Description:

Remarks:

7. Вы можете отслеживать сохраненные данные в окне «Aircraft Configuration Task Effectivity».

8. Эти данные используются во вкладке «AMP MR». Нажмите на вкладку.

9. В редакторе «Aircraft Maintenance Requirements Editor» найдите поле «Task Effectivity» и нажмите на список. Здесь и выбираете необходимую применимость вашей задачи.

Aircraft Maintenance Requirements Editor

Selected AMP: AC Family: **B737-NG** SYL DEMO Active AMP - ID: 4 User ID: DUN - Full Control

Maintenance Requirements:

ID:	ATA:	TASK:	BASIC_TASK:	JIC:
3030	20	20-010-01-01	20-010-01	20-010-01-01
3031	20	20-010-02-01	20-010-02	20-010-02-01
3032	20	20-020-00-01	20-020-00	20-020-00-01
3033	20	20-030-01-01	20-030-01	20-030-01-01
3034	20	20-030-02-01	20-030-02	20-030-02-01
3035	20	20-040-01-01	20-040-01	20-040-01-01
3036	20	20-040-02-01	20-040-02	20-040-02-01
3667	20	20-040-04-01	20-040-04	20-040-04-01
3668	20	20-040-05-01	20-040-05	20-040-05-01
3671	20	20-040-05-02	20-040-05	20-040-05-02
3669	20	20-040-06-01	20-040-06	20-040-06-01
3670	20	20-040-06-02	20-040-06	20-040-06-02
3674	55	2004-05-19	2004-05-19	
3037	20	20-050-00-01	20-050-00	20-050-00-01
3038	20	20-060-00-01	20-060-00	20-060-00-01
3039	20	20-070-00-01	20-070-00	20-070-00-01
3677	27	2007-18-52-F	2007-18-52	
3678	53	2007-25-03-G	2007-25-03	
3679	56	2008-11-08-W2	2008-11-08	

Aircraft Maintenance Requirements Editor:

Task ID: **3030** Basic Task: Basic Task: ATA:

Task Title:

Task Description:

Task Type: Task Effectivity: MNHR: JIC:

Main Zone: **ALL** MRB Code: NOTE:

AIR STAIRS

GROUND STAIRS

Interval Start Threshold Finish Threshold Tolerance Instructions Post Threshold LUMP

Interval: FH: FC: DY: MO: YR: :Whichever Comes Last

:Completed By Component Reprim.

APU Data DOC Reference Data: Reference:

Doc Ref Special Insp. Panels Materials Tools JIC Procedure Attach

10. MRB (Maintenance Review Board) коды.

The screenshot displays the 'Aircraft's Maintenance Program' software interface. At the top, the 'Selected AMP' is 'B747' and the 'AC Family' is 'NA'. The 'MRB Category' tab is selected in the navigation bar. A table titled 'MRB Category Codes' is shown with the following data:

ID	AC_Family	MRB_Code	MRB_Code_Description	AMP_ID
1	B747	5	EVIDENT, SAFETY	1
2	B747	6	EVIDENT, ECONOMIC (OPERATIONAL)	1
3	B747	7	EVIDENT, ECONOMIC (NON-OPERATIONAL)	1
4	B747	8	HIDDEN, SAFETY	1
5	B747	9	HIDDEN, NON-SAFETY	1
6	B747	6,9	EVIDENT, ECONOMIC (OPERATIONAL) / HIDDEN, NON-SAFETY	1
7	B747	6,8	EVIDENT, ECONOMIC (OPERATIONAL) / HIDDEN, SAFETY	1

The 'MRB Category Code Editor' form on the right shows the 'AC Family' as 'B747', the 'MRB Code' as '9', and the 'MRB Code Description' as 'HIDDEN, NON-SAFETY'. A blue circle with the number '1' is placed over the 'MRB Category' tab in the navigation bar, indicating the step to click on this tab.

Maintenance Review Board - это документ, который содержит первоначальные минимальные требования к плановому техническому обслуживанию и осмотру самолетов конкретной транспортной категории и двигателей.

1. Щелкните на вкладку «MRB Category».

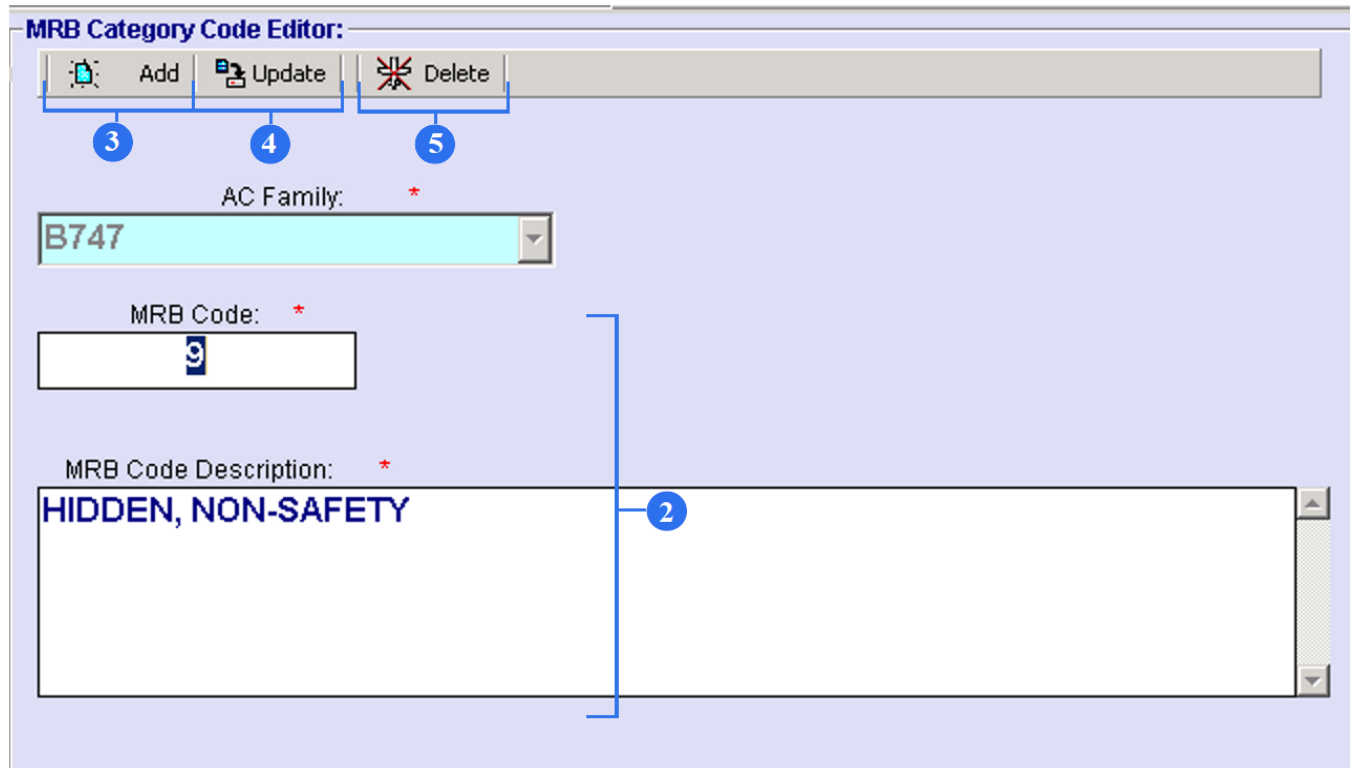

2. Чтобы зарегистрировать новый код MRB, укажите соответствующее описание и номер кода MRB.

3. Чтобы сохранить вновь созданный код MRB, нажмите кнопку «Add».

4. Чтобы сохранить изменения в редакторе, нажмите кнопку «Update».

5. Чтобы удалить существующий код MRB, нажмите кнопку «Delete».

MRB Category Code Editor:

ID:	AC_Family:	MRB_Code:	MRB_Code_Description:	AMP_ID
1	B747	5	EVIDENT, SAFETY	1
2	B747	6	EVIDENT, ECONOMIC (OPERATIONAL)	1
3	B747	7	EVIDENT, ECONOMIC (NON-OPERATIONAL)	1
4	B747	8	HIDDEN, SAFETY	1
5	B747	9	HIDDEN, NON-SAFETY	1
6	B747	6,9	EVIDENT, ECONOMIC (OPERATIONAL) / HIDDEN, NON-SAFETY	1
7	B747	6,8	EVIDENT, ECONOMIC (OPERATIONAL) / HIDDEN, SAFETY	1

AC Family: * B747

MRB Code: *

MRB Code Description: * HIDDEN, NON-SAFETY

6. Вы можете увидеть сохраненные данные на экране «MRB Category Codes».

7. Эти данные используются во вкладке «AMP MR». Нажмите эту вкладку.

Aircraft Maintenance Requirements Editor:

ID:	ATA:	TASK:	BASIC_TASK:	JIC:
3030	20	20-010-01-01	20-010-01	20-010-01-01
3031	20	20-010-02-01	20-010-02	20-010-02-01
3032	20	20-020-00-01	20-020-00	20-020-00-01
3033	20	20-030-01-01	20-030-01	20-030-01-01
3034	20	20-030-02-01	20-030-02	20-030-02-01
3035	20	20-040-01-01	20-040-01	20-040-01-01
3036	20	20-040-02-01	20-040-02	20-040-02-01
3667	20	20-040-04-01	20-040-04	20-040-04-01
3668	20	20-040-05-01	20-040-05	20-040-05-01
3671	20	20-040-05-02	20-040-05	20-040-05-02
3669	20	20-040-06-01	20-040-06	20-040-06-01
3670	20	20-040-06-02	20-040-06	20-040-06-02
3674	55	2004-05-19	2004-05-19	
3037	20	20-050-00-01	20-050-00	20-050-00-01
3038	20	20-060-00-01	20-060-00	20-060-00-01
3039	20	20-070-00-01	20-070-00	20-070-00-01
3677	27	2007-18-52-F	2007-18-52	
3678	53	2007-25-03-G	2007-25-03	
3679	56	2008-11-08-W2	2008-11-08	

Task ID: * :BASE

Basic Task: *

Task Title: *

Task Description: *

Task Type: * ALL

Task Effectivity: *

JIC: *

Main Zone: *

Additional Zones: *

MRB Code: *

NOTE: *

Interval: *

Start Threshold: *

Finish Threshold: *

Tolerance: *

Rest Threshold: *

LUMP: *

Interval: *

FH: *

FC: *

DY: *

MO: *

VR: *

Whenever Comes Last

Completed By Component Replm.

Reference: *

Doc. Ref: *

Special Insp. *

Panels *

Materials *

Tools *

JIC Procedure *

Attach

9. В самом редакторе найдите поле «MRB Code» и нажмите поле со списком. Здесь вы можете увидеть все созданные коды MRB из вкладки «MRB Category».